

발 간 등 록 번 호

11-1430000-001347-14



국제디자인심사 통지서 영문 예문집

2020. 11.



발 간 등 록 번 호

11-1430000-001347-14



국제디자인심사 통지서 영문 예문집

2020. 11.



일 러 두 기

1. 이 예문집은 국제디자인등록출원에 대한 심사에 적용할 법조항 및 구체적 이유 등의 통일성을 확보하고 심사업무의 효율성을 높이기 위하여 각종 통지서의 국영문 예문 및 근거 조항을 수록하였습니다.
2. 이 예문집은 통지서별 예문을 찾는 데 편리하도록, ① 거절통지서는 심사등록출원과 일부심사등록출원으로, ② 기타 통지서는 거절결정서, 거절통지 후 보호부여기술서, 선택요구서, 보정각하결정서, 우선권불인정예고통지서, 신규성의제불인정예고통지서 등으로 구분하여 구성하였습니다.
3. 이 예문집은 통지서를 이해하고 작성하는 데 도움이 되도록 거절이유 등의 근거가 되는 디자인보호법의 해당 규정에 대한 해설을 수록하였습니다.
4. 이 예문집의 통지서별 형식 및 내용은 특허넷 디자인심사시스템의 통지서 작성 메뉴에 반영되어 있습니다.
5. 이 예문집의 통지서별 전산코드는 아래의 예시와 같은 원리로 구성하였습니다.

예시) 33-1211

33-1 : 거절이유의 근거 법조항, 곧 디자인보호법 제33조 제1항을 의미

2 : 디자인보호법 제33조 제1항에 해당되는 거절이유 중 2번째 유형에 해당함을 의미

1 : 디자인보호법 제33조 제1항에 해당되는 거절이유 중 2번째 유형의 1번째 카테고리에 해당함을 의미

1 : 디자인보호법 제33조 제1항에 해당되는 거절이유 중 2번째 유형의 1번째 카테고리의 1번째 거절이유임에 해당함을 의미

1 : 예시1의 경우와 같음



I. 거절통지서

□ 심사등록출원의 거절통지서

적용 법조문 및 거절이유 유형	전산코드	쪽
1. 디자인보호법 제3조 제1항(디자인등록을 받을 수 있는 자)에 따른 거절이유		6
가. 창작자가(또는 그 승계인이) 아닌 자가 출원한 경우	3-1111	6
나. 특허청 또는 특허심판원 직원이 출원한 경우	3-1211	7
2. 디자인보호법 제2조 제1호(디자인의 정의) 및 제2호(글자체의 정의)의 요건을 갖추지 못한 것으로서, 같은 법 제33조 제1항 본문(공업상 이용가능성)에 따른 거절 이유		8
가. 디자인의 물품성 요건을 갖추지 못한 것		8
1) 동산이 아닌 것	33-1111	8
2) 일정한 형체가 없는 것(고체 이외의 것)	33-1121	10
3) 분상물 또는 입상물의 집합으로 된 것	33-1131	10
4) 합성물의 구성각편으로 된 것	33-1141	10
5) 독립거래의 대상이 될 수 없는 물품의 부분	33-1151	11
6) 물품 자체의 형태가 아닌 것	33-1161	11
나. 시각성 요건을 갖추지 못한 것(분상물 등)	33-1211	12

적용 법조문 및 거절이유 유형	전산코드	쪽
다. 심미성 요건을 갖추지 못한 것		12
1) 기능·작용효과를 주목적으로 한 것	33-1311	12
2) 디자인으로서 짜임새가 없고 조잡한 느낌만 주는 것	33-1321	12
라. 부분디자인의 구성요건을 갖추지 못한 것		13
1) 형태가 없이 모양·색채 또는 그 결합만을 표현한 것	33-1411	13
2) 물품형태의 실루엣만을 표현한 것	33-1421	13
3) 다른 디자인과 대비할 수 있는 대상이 없는 것	33-1431	13
4) 한 별의 물품에 관한 부분디자인	33-1441	15
5) 통상의 물품에 관한 부분디자인이 아닌 것	33-1451	15
마. 글자체디자인 출원이 디자인 및 글자체의 정의요건을 갖추지 못한 것		16
1) 기록이나 표시 또는 인쇄 등에 사용하기 위한 것이 아닌 것	33-1511	16
2) 공통적인 특징을 가진 형태로 만들어진 것이 아닌 것	33-1521	16
3) 한 별의 글자꼴이 아닌 것	33-1531	16
4) 글자체의 모양, 색채 또는 이들의 결합이 아닌 것	33-1541	17
5) 시각을 통하여 미감을 일으키게 하지 않는 것	33-1551	17
3. 디자인보호법 제33조 제1항 본문(공업상 이용가능성)에 따른 거절이유		18
가. 양산이 불가능하여 공업상 이용할 수 없는 디자인		18
1) 자연물을 디자인의 구성 주체로 사용한 것	33-1611	18
2) 순수미술 분야에 속하는 저작물에 관한 것	33-1621	18
나. 디자인이 구체적이지 않아 공업상 이용할 수 없는 것		19
1) 디자인이 구체적이지 않은 것	33-1711	19
2) 도면에 디자인을 구성하는 모양으로 인정되지 않는 부호, 문자 또는 표지 등을 표시한 것	33-1721	62
4. 디자인보호법 제33조 제1항~제3호(신규성)에 따른 거절이유		63
가. 제33조 제1항 제1호에 부합하지 않는 경우		63
1) 공지되었거나 공연히 실시된 디자인	33-1811	63

적용 법조문 및 거절이유 유형	전산코드	쪽
나. 제33조 제1항 제2호에 부합하지 않는 경우		64
1) 간행물에 게재된 디자인	33-1831	64
2) 전기통신회선을 통하여 공중이 이용할 수 있게 된 디자인	33-1851	64
다. 제33조 제1항 제3호에 부합하지 않는 경우		65
1) 공지되었거나 공연히 실시된 디자인과 유사한 디자인	33-1821	65
2) 간행물에 게재된 디자인과 유사한 디자인	33-1841	65
3) 전기통신회선을 통하여 공중이 이용할 수 있게 된 디자인과 유사한 디자인	33-1861	66
5. 디자인보호법 제33조 제2항(창작비용이성)에 따른 거절이유		68
가. 널리 알려진 형태·모양·색채 또는 이들의 결합에 기초한 용이창작의 경우		68
1) 널리 알려진 형태에 의한 것	33-2111	68
2) 널리 알려진 형태 및 모양의 결합에 의한 것	33-2121	69
나. 자연물, 유명한 저작물·건조물·경치 등을 기초로 한 용이창작의 경우		70
1) 자연물에 의한 것	33-2211	70
2) 유명한 저작물에 의한 것	33-2221	70
3) 유명한 건조물에 의한 것	33-2231	70
4) 유명한 경치에 의한 것	33-2241	71
5) 운동경기 또는 행사의 장면 등에 의한 것	33-2251	71
다. 상관행상 전용의 경우	33-2311	71
라. 널리 알려진 디자인에 기초한 용이창작의 경우		72
1) 널리 알려진 디자인의 결합에 의한 것	33-2411	72
2) 널리 알려진 하나의 디자인에 의한 것	33-2421	73
마. 공지디자인에 기초한 용이창작의 경우		74
1) 공지디자인의 결합에 의한 것	33-2511	74

적용 법조문 및 거절이유 유형	전산코드	쪽
2) 하나의 공지디자인에 의한 것 가) 공지디자인의 형태 및 모양을 거의 그대로 인용한 것 나) 공지디자인의 구성요소의 일부를 다른 디자인으로 치환한 것 다) 공지디자인의 구성요소의 배치를 변경한 것 라) 공지디자인의 구성요소의 비율을 변경한 것 마) 공지디자인의 구성단위의 수를 변경한 것	33-2611 33-2621 33-2631 33-2641 33-2651	75 75 76 78 79 80
6. 디자인보호법 제33조 제3항(확대된 선출원)에 따른 거절이유 가. 타인의 선출원디자인의 일부와 동일하거나 유사한 디자인인 경우	33-3111	81 81
7. 디자인보호법 제34조(디자인등록을 받을 수 없는 디자인)에 따른 거절이유 가. 국기·국장 등과 동일하거나 유사한 디자인 나. 공공의 질서 또는 선량한 풍속을 문란하게 할 우려가 있는 디자인 다. 타인의 업무에 관계되는 물품으로 혼동하게 할 우려가 있는 디자인 1) 타인의 저명한 상표·서비스표 또는 단체표장을 디자인으로 표현한 것 2) 비영리법인의 표장을 디자인으로 표현한 것 라. 물품의 기능을 확보하는 데 불가결한 형태만으로 된 디자인 1) 물품의 기술적 기능과 관련된 형태의 경우 2) 표준화된 규격과 관련된 형태의 경우	34-0111 34-0211 34-0311 34-0321 34-0411 34-0421	83 83 83 84 84 84 85 85 85
8. 디자인보호법 제35조(관련디자인)에 따른 거절이유 가. 디자인보호법 제35조 제1항에 부합하지 않는 경우		86 86

적용 법조문 및 거절이유 유형	전산코드	쪽
1) 관련디자인등록출원이 기본디자인과 유사하지 않는 경우		86
가) 단독디자인으로 변경되어야 하는 경우	35-1111	86
나) 단독디자인으로 변경되더라도 타인의 선행디자인과 유사한 경우	35-1111 + 해당 전산코드	88
다) 기본디자인이 다른 디자인으로 변경되어야 하는 경우	35-1121	88
2) 기본디자인의 디자인권이 소멸한 경우		90
가) 단독디자인으로 변경하면 기본디자인과는 유사하지 않아 등록 될 수 있는 경우	35-1411	90
나) 단독디자인으로 변경하더라도 기본디자인과 유사하여 공보 계재 등에 의한 신규성 상실로 등록될 수 없는 경우	35-1411 + 해당 전산코드	90
3) 기본디자인이 취하된 경우	35-1511	91
4) 기본디자인이 포기된 경우		91
가) 기본디자인이 출원 계속 중 포기된 경우	35-1611	91
나) 기본디자인이 설정등록 후 포기된 경우		91
5) 기본디자인의 거절결정이 확정된 경우		92
가) 기본디자인이 거절결정된 것으로서 단독디자인으로 변경하면 등록될 수 있는 경우	35-1711	92
나) 기본디자인이 신규성 상실 또는 선출원 등에 의하여 거절결정된 것으로서, 기본디자인의 인용참증 디자인과 동일·유사한 경우	35-1711 + 해당 전산코드	92
6) 기본디자인의 거절결정이 확정되지 않은 경우		94
7) 출원인이 기본디자인의 디자인권자 또는 출원인과 다른 경우	35-1811	95
8) 기본디자인의 출원일부터 1년이 지난 후에 출원된 경우	35-1911	95

적용 법조문 및 거절이유 유형	전산코드	쪽
<p>나. 디자인보호법 제35조 제2항에 부합하지 않는 경우</p>		96
<p>1) 관련디자인을 기본디자인으로 기재한 경우</p>		96
<p>가) 단독디자인으로 변경하면 등록될 수 있을 때</p>	35-1311	96
<p>나) 단독디자인으로 변경하더라도 자기공지 등으로 거절되어야 할 때</p>	35-1311	97
	+ 해당	
	전산코드	
<p>2) 자기의 관련디자인과만 유사한 경우</p>	35-2111	97
<p>다. 디자인보호법 제35조 제3항에 부합하지 않는 경우</p>	35-3111	98
<p>1) 기본디자인의 디자인권에 전용실시권이 설정되어 있는 경우</p>		98
<p>9. 디자인보호법 제39조(공동출원)에 따른 거절이유</p>		99
<p>가. 공유자 전원이 공동으로 출원하지 않은 것</p>	39-0111	99
<p>10. 디자인보호법 제40조 제1항(1디자인 1디자인출원)에 따른 거절</p>		100
<p>이유</p>		
<p>가. 1디자인마다 출원되지 않은 경우</p>		100
<p>1) 1출원에 2이상의 물품을 기재한 경우</p>	40-1111	100
<p>2) 1출원에 2이상의 디자인을 표현한 경우</p>	40-1211	100
<p>3) 움직이는 물품의 디자인(화상디자인 포함)이 움직임에 일정성</p>	40-1411	102
<p>또는 통일성이 없는 경우</p>		
<p>11. 디자인보호법 제40조 제2항(물품류 구분)에 따른 거절이유</p>		105
<p>가. 물품의 명칭이 산업통상자원부령으로 정한 물품류 구분에 따르지</p>	40-2111	105
<p>않은 경우</p>		
<p>나. 물품류가 산업통상자원부령으로 정한 물품류 구분에 따르지 않은</p>	40-2211	112
<p>경우</p>		

적용 법조문 및 거절이유 유형	전산코드	쪽
12. 디자인보호법 제41조(복수디자인등록출원)에 따른 거절이유		113
가. 같은 물품류에 속하지 않는 물품의 디자인이 포함된 경우	41-0111	113
나. 101개 이상의 디자인을 하나의 출원으로 한 경우	41-0211	114
다. 하나의 일련번호 디자인의 도면에 2개 이상의 디자인을 표현된 경우	41-0311	114
13. 디자인보호법 제42조(한 별의 물품의 디자인)에 따른 거절이유		115
가. 한 별의 물품으로 동시에 사용되지 않는 것	42-1111	115
나. 한 별의 물품 전체로서 디자인에 통일성이 없는 것	42-1211	116
다. 한 별의 물품의 구성물품 중 2개 이상의 물품으로 구성되지 않은 것	42-2211	116
라. 한 별의 물품을 구성하지 않는 물품이 포함된 것	42-2311	117
14. 디자인보호법 제46조(선출원)에 따른 거절이유		118
가. 제 46조 제1항에 따른 거절이유		118
1) 동일하거나 유사한 디자인을 다른 날에 타인이 출원한 경우	46-1111	118
2) 동일한 디자인을 다른 날에 동일인이 출원한 경우	46-1211	120
3) 유사한 디자인을 다른 날에 동일인이 출원한 경우	46-1513	120
나. 제46조 제2항에 따른 거절이유		121
1) 동일한 디자인을 같은 날에 타인이 출원하여 협의요구서를 발송하는 경우	46-2311	121
2) 유사한 디자인을 같은 날에 타인이 출원하여 협의요구서를 발송하는 경우	46-2411	123
3) 동일한 디자인을 같은 날에 동일인이 출원하여 선택요구서를 발송하는 경우	46-2111	124
4) 유사한 디자인을 같은 날에 동일인이 출원하여 선택요구서를 발송하는 경우	46-2211	127

□ 일부심사등록출원의 거절통지서

적용 법조문 및 거절이유 유형	전산코드	쪽
<p>1. 디자인보호법 제3조 제1항(디자인등록을 받을 수 있는 자)에 따른 거절이유</p> <p>* 심사등록출원과 동일 (6쪽 참고)</p>	해당 전산코드	136
<p>2. 디자인보호법 제2조 제1호(디자인의 정의) 및 제2호(글자체의 정의)의 요건을 갖추지 못한 것으로서, 디자인보호법 제33조 제1항 본문(공업상 이용가능성)에 따른 거절이유</p> <p>* 심사등록출원과 동일 (8쪽 참고)</p>	해당 전산코드	136
<p>3. 디자인보호법 제33조 제1항 본문(공업상 이용가능성)에 따른 거절이유</p> <p>* 심사등록출원과 동일 (18쪽 참고)</p>	해당 전산코드	136
<p>4. 디자인보호법 제33조 제2항 제2호(널리 알려진 형태·모양·색채 또는 이들의 결합에 의한 창작비용이성)에 따른 거절이유</p> <p>가. 널리 알려진 형태·모양·색채 또는 이들의 결합에 기초한 용이창작의 경우</p> <p>* 심사등록출원과 동일 (68쪽 참고)</p> <p>나. 자연물, 유명한 저작물·건축물·경치 등을 기초로 한 용이창작의 경우</p> <p>* 심사등록출원과 동일 (70쪽 참고)</p> <p>다. 널리 알려진 디자인에 기초한 용이창작의 경우</p> <p>* 심사등록출원과 동일 (72쪽 참고)</p>	해당 전산코드	136

적용 법조문 및 거절이유 유형	전산코드	쪽
<p>5. 디자인보호법 제34조(디자인등록을 받을 수 없는 디자인)에 따른 거절이유</p> <p>* 심사등록출원과 동일 (83쪽 참고)</p>	해당 전산코드	136
<p>6. 디자인보호법 제39조(공동출원)에 따른 거절이유</p> <p>* 심사등록출원과 동일 (99쪽 참고)</p>	해당 전산코드	136
<p>7. 디자인보호법 제40조 제1항(1디자인 1디자인출원)에 의한 거절이유</p> <p>* 심사등록출원과 동일 (100쪽 참고)</p>	해당 전산코드	136
<p>8. 디자인보호법 제40조 제2항(물품류 구분)에 따른 거절이유</p> <p>* 심사등록출원과 동일 (105쪽 참고)</p>	해당 전산코드	137
<p>9. 디자인보호법 제41조(복수디자인등록출원)에 따른 거절이유</p> <p>* 심사등록출원과 동일 (113쪽 참고)</p>	해당 전산코드	137
<p>10. 디자인보호법 제42조(한 벌의 물품의 디자인)에 따른 거절이유</p> <p>* 심사등록출원과 동일 (115쪽 참고)</p>	해당 전산코드	137

적용 법조문 및 거절이유 유형	전산코드	쪽
<p>11. 디자인보호법 제62조 제3항(관련디자인 일부심사등록출원의 거절결정)에 따른 거절이유</p> <p>가. 관련디자인을 기본디자인으로 기재한 경우</p> <p>나. 기본디자인의 디자인권이 소멸한 경우</p> <p>다. 기본디자인의 디자인등록출원이 무효, 취하 또는 포기되거나 거절결정이 확정된 경우</p> <p>라. 출원인이 기본디자인의 디자인권자 또는 출원인과 다른 경우</p> <p>마. 단독디자인으로 변경되어야 하는 경우</p> <p>바. 기본디자인의 출원일부터 1년이 지난 후에 출원된 경우</p> <p>사. 기본디자인의 디자인권에 전용실시권이 설정되어 있는 경우</p>		<p>138</p> <p>138</p> <p>138</p> <p>139</p> <p>140</p> <p>141</p> <p>142</p> <p>143</p>
<p>12. 디자인보호법 제62조 제4항(정보가 제공된 일부심사등록출원)에 따른 거절이유</p> <p>* 심사등록출원의 각 거절이유 참고</p>	<p>해당 전산코드</p>	<p>144</p>

II. 기타 통지서

□ 거절결정서

적용 법조문 및 통지 유형	쪽
1. 디자인보호법 제62조(디자인등록거절결정)에 따른 거절결정서	149
가. 보정서 및 의견서가 제출되지 않은 경우	149
나. 의견서 또는 보정서를 제출한 경우	150
1) 거절이유의 일부가 해소되지 않은 경우	
2) 거절이유의 전부가 해소되지 않은 경우	

□ 거절통지 후 보호부여기술서

□ 선택/협의 요구서

□ 보정각하결정서

□ 우선권 불인정 예고통지서

□ 신규성의제 불인정 예고통지서

□ 기타



거절통지서

- 심사등록출원의 거절통지서
- 일부심사등록출원의 거절통지서



심사등록출원의 거절통지서

본문의 예

- 1) 이 국제디자인등록출원¹⁾은 권리자가 한국 특허청에 거절통지일로부터 2개월의 지정된 기한 내에 의견서 및 보정서를 제출하지 않는다면 거절됩니다.
- 2) 권리자는 한국 특허청에 의견서 및 보정서를 제출하기 위한 지정기한에 대하여 연장신청을 할 수 있습니다. 연장 신청은 1개월 단위로 총 4회까지 할 수 있습니다. 이러한 연장신청은 최초 지정된 또는 연장된 기한내에 가능합니다.
- 3) 국내에 주소가 없는 권리자는 한국 특허청의 모든 국제디자인등록출원에 관하여 국내 대리인을 통하여 절차를 밟아야 합니다.

(1) The protection of the design(s) of the international registration will be refused, unless the holder submits a written opinion and/or amendment to the Korean Intellectual Property Office within the designated time limit of two months from the date of this notification of refusal.

1) "국제출원(international application)"(IB에 대하여 하는 것), 심사대상은 "국제디자인등록출원"(법제179조)을 구분. "국제디자인등록출원"은 정식 번역은 "international registration designating the Republic Of Korea"이나, "이 국제디자인등록출원"등 약칭하는 경우 "The international registration"등으로 약칭하거나, 심사에서 출원으로 보므로 application으로도 약칭.

- (2) The holder may file a request for the extension of time for the designated time limit to submit a written opinion and/or amendment to the Korean Intellectual Property Office. The request for the extension of time may be filed and will be granted up to 4 times each by one month. Such a request for the extension of time should be filed within the originally set or extended time limit.
- (3) If the holder does not have a domicile in the Republic of Korea, any procedure before the Korean Intellectual Property Office must be represented by an attorney who is licensed to practice law in the Republic of Korea.

헤이그 협정에 따른 기타 안내사항

1. 12개월의 거절통지 기한을 경과한 경우

헤이그 협정의 공통규칙 18(1)(c)(ii)에 의거하여 보호 부여에 관한 결정이 의도하지 않게 규칙 18(1)(b)에 따른 기간 내에 통보되지 아니하였음을 통지합니다.

Under Rule 18(1)(c)(ii) of the Common Regulations of the Hague Agreement, the International Bureau is hereby notified that a decision regarding the grant of protection was unintentionally not communicated within the period applicable under Rule 18(1)(b).

This communication was unintentionally not communicated to the International Bureau within the applicable time period under Rule 18(1)(b). Pursuant to Rule 18(1)(c)(ii), the International Bureau is hereby notified accordingly.

이유 예

1. 디자인보호법 제3조 제1항(디자인등록을 받을 수 있는 자)에 따른 거절이유

이 디자인등록출원디자인은 디자인보호법 제3조 제1항에 부합되지 않아 거절됩니다.

The protection of the claimed design is refused²⁾ under Article 3(1) of the Design Protection Act.

가. 창작자가(또는 그 승계인이) 아닌 자가 출원한 경우 (3-1111)³⁾

이 디자인등록출원디자인은 그 창작자와 출원인⁴⁾이 서로 다르게 기재되어 있고, 출원인이 위 창작자로부터 디자인등록을 받을 수 있는 권리를 정당하게 승계한 것으로 인정할 수 있는 증거가 없습니다.

다만, 이 디자인등록출원인과 창작자를 일치시키거나 출원인이 정당한 승계인이라는 것이 입증되도록 보정하면 등록받을 수 있습니다.⁵⁾

2) 거절을 언급하는 문장이 모두 “~에 부합되지 않아 거절됩니다”(~ is rejected under Article XX)로 되어 있는데, 해당 조문이 적극적 요건(~하는 경우 등록)이면 “~에 부합되지 않아 거절됩니다”(The protection of the claimed design is refused by failing to comply with ..)의 의미로, 해당 조문이 소극적 요건(~인 경우 등록불가)이면 “~에 의해 거절됩니다”로 (The protection of the claimed design is refused under..)의 의미로 번역함

3) 국제디자인등록출원의 경우, 창작자의 기재가 필수기재요건에 해당하지 않으므로 이 법조항에 따른 거절통지를 하지 않으나 국내 법 조항에 해당하는 것으로 통지서 예문에는 남겨둠

4) 법179(3): 디자인등록출원인(출원인)=국제등록명의인(≠국제출원의 출원인). 미국/일본 등에서 applicant 라고만 하고 있고, holder라고 하면 국내법에 의한 권리자의 느낌도 있어, (국제출원의 출원인이라는 오해의 여지가 없는 것은 아니나) applicant라는 용어를 사용하기로 함

5) 등록받을 수 있다/없다는 (우리법 문구를 따라) may obtain design registration/registration may be allowed으로, 출원디자인이 거절된다는 (헤이그 문구를 따라) The protection of (the claimed design) is refused under Article ... 로 번역함

The indicated creator and applicant of the claimed design are different, but the evidence to admit legitimate succession of the right to obtain a design registration from the creator to the applicant is not provided.

However, the registration may be allowed if an amendment is made such that the applicant and the creator of the claimed design become identical, or that the applicant is proved to be a legitimate successor.

- 창작자가 개인이 아닌 회사 혹은 법인으로 기재된 경우

창작자는 출원 디자인을 실제 창작한 사람이어야 합니다. 그러나 이 출원에서는 창작자로 ○○ 회사가 기재되어 있습니다. 보정 시 창작자를 보정하시기 바랍니다.

The creator must be a natural person who actually created the claimed design. However, the corporation ○○○○ [구체적인 회사 및 법인명] is indicated as the creator in this application. It is recommended to correct the creator by submitting an amendment.

참고) 창작자의 기재여부는 국제사무국의 방식사항이므로 창작자의 기재가 없더라도 거절통지 하지 않음. 다만, 창작자로 회사 및 법인명이 기재되어 있는 경우 거절통지가 아니라 보정하도록 제안함

나. 특허청 또는 특허심판원 직원이 출원한 경우 (3-1211)

이 디자인등록출원디자인은 출원인이 특허청(또는 특허심판원)의 직원으로 재직하고 있는 자이므로 디자인보호법 제3조 제1항 단서에 따라 디자인 등록을 받을 수 없습니다.

The claimed design may not obtain a design registration under Article 3(1) of the Design Protection Act, since the applicant is an employee of the Korean Intellectual Property Office (or the Intellectual Property Trial and Appeal Board)

* 상속 또는 유증의 경우는 적용 제외

2. 디자인보호법 제2조 제1호(디자인의 정의) 및 제2호(글자체의 정의)의 요건을 갖추지 못한 것으로서, 같은 법 제33조 제1항 본문(공업상 이용가능성)에 따른 거절이유

이 디자인등록출원디자인은 디자인보호법 제33조 제1항 본문에 부합되지 않아 거절됩니다.

The protection of the claimed design is refused as failing to comply with the main text of Article 33(1) of the Design Protection Act.

가. 디자인의 물품성 요건을 갖추지 못한 것

1) 동산이 아닌 것 (33-1111)

이 ○○○(인테리어, 빌딩, 길 등)은 공업적 생산방법으로 양산될 가능성이 희박하고 경량제 및 조립식 구조가 아니므로 운반 가능성이 거의 없어 독립성이 있는 구체적인 물품으로 간주되지 않습니다. 이러한 건축물은 디자인보호법 제2조 제1호 물품의 정의에 부합하지 않습니다.

The ○○○ [get-up, building, road, etc.], which is unlikely to be mass-produced through an industrial manufacturing method and is not a prefabricated structure of lightweight materials, is not deemed to be an independent and specific product due to lack of movability. Such a ○○○ does not comply with the definition of product under Article 2(i) of the Design Protection Act

예시

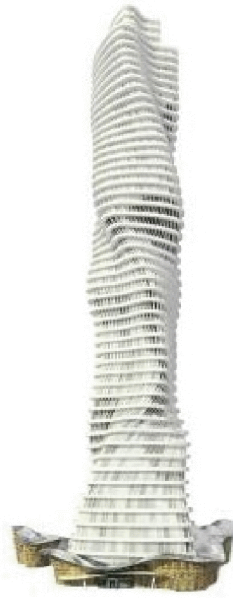

국제등록번호	로카르노 분류	물품의 명칭
DM/089346	25-03	Building complex

이 빌딩은 공업적 생산방법으로 양산될 가능성이 희박하고 경량재 및 조립식 구조가 아니므로 운반 가능성이 거의 없어 독립성이 있는 구체적인 물품으로 간주되지 않습니다. 이러한 건축물은 디자인보호법 제2조 제1호 물품의 정의에 부합하지 아니합니다.

The building, which is unlikely to be mass-produced through an industrial manufacturing method and is not a prefabricated structure of lightweight materials, is not deemed to be an independent and specific product due to lack of movability. Such a building does not comply with the definition of product under Article 2(i) of the Design Protection Act.

2) 일정한 형태가 없는 것(고체 이외의 것) (33-1121)

이 출원디자인은 ○○○ [기체, 액체, 전기, 광열 또는 음향 등]에 관한 것으로서 일정한 형태를 갖추지 아니하여 디자인보호법 제2조 제1호 물품의 정의에 부합되지 아니하므로 공업상 이용할 수 있는 디자인으로 볼 수 없습니다.

The claimed design relates to ○○○ [gas, liquid, electricity, light, heat, sound, etc.], which does not have a specific shape and thereby fails to comply with the definition of product under Article 2(i) of the Design Protection Act, and therefore, may not be regarded as an industrially applicable design.

3) 분상물 또는 입상물의 집합으로 된 것 (33-1131)

이 출원디자인은 ○○○ [분상물 또는 입상물 등]이 집합된 것으로서 일정한 형태를 가지지 아니하여 디자인보호법 제2조 제1호 물품의 정의에 부합되지 아니하므로 공업상 이용할 수 있는 디자인으로 볼 수 없습니다.

The claimed design relates to a gathering of ○○○ [powder, particles, etc.], which does not have a specific shape and thereby fails to comply with the definition of product under Article 2(i) of the Design Protection Act, and therefore, may not be regarded as an industrially applicable design.

* 분상물 또는 입상물 그 자체에 관한 출원은 『시각성 요건』 규정을 적용

* 물품으로 인정되는 것의 집합체는 『1디자인 1디자인출원』 규정을 적용

4) 합성물의 구성각편으로 된 것 (33-1141)

이 출원디자인은 합성물의 구성각편에 관한 것으로서 그 자체가 독립하여 거래의 대상이 될 수 없는 것이어서 디자인보호법 제2조 제1호 물품의 정의에 부합되지 아니하므로 공업상 이용할 수 있는 디자인으로 볼 수 없습니다.

The claimed design relates to a component part of an aggregated matter, which is not an object of independent trade and thereby fails to comply with the definition of product under Article 2(i) of the Design Protection Act, and therefore, may not be regarded as an industrially applicable design.

5) 독립하여 거래의 대상이 될 수 없는 물품의 부분 (33-1151)

이 출원디자인은 독립하여 거래의 대상이 될 수 없는 물품의 부분에 관한 것이며, 디자인보호법 제2조 제1호 물품의 정의에 부합되지 아니하므로 공업상 이용할 수 있는 디자인으로 볼 수 없습니다.

The claimed design relates to a part of a product that cannot an object of independent trade and thereby fails to comply with the definition of product under Article 2(i) of the Design Protection Act, and therefore, may not be regarded as an industrially applicable design.

6) 물품 자체의 형태가 아닌 것 (33-1161)

이 출원디자인은 ○○○ [스카프 등]을 ○○○ [학 등]의 형태로 나타낸 것으로서 전시·판매를 위한 일시적 형태에 불과하여 디자인보호법 제2조 제1호 물품의 정의에 부합되지 아니하므로 공업상 이용할 수 있는 디자인으로 볼 수 없습니다.

The claimed design relates to a form of ○○○ [crane, etc.] made by ○○○ [scarf, etc.], which is merely a temporary form for display or sales and thereby fails to comply with the definition of product under Article 2(i) of the Design Protection Act, and therefore, may not be regarded as an industrially applicable design.

나. 시각성 요건을 갖추지 못한 것(분상물 등) (33-1211)

이 출원디자인은 분상물 또는 입상물에 관한 것으로서 육안으로 그 형태를 파악하기 어려워 디자인보호법 제2조 제1호 물품의 정의에 부합되지 아니하므로 공업상 이용할 수 있는 디자인으로 볼 수 없습니다.

The claimed design relates to powder or particles, of which the shape is hardly perceivable by human eyes and which thereby fails to comply with the definition of product under Article 2(i) of the Design Protection Act, and therefore, may not be regarded as an industrially applicable design.

다. 심미성 요건을 갖추지 못한 것

1) 기능·작용효과를 주목적으로 한 것 (33-1311)

이 출원디자인은 주로 기능·작용 효과를 목적으로 구성한 것으로서 전체적으로 미적 처리가 거의 되어 있지 아니하여 디자인보호법 제2조 제1호에 규정된 미감을 충족하지 못하여 공업상 이용할 수 있는 디자인으로 볼 수 없습니다.

The claimed design is mainly purposed for function, operation, and effect to scarcely have aesthetic treatment, thereby lacking the aesthetic impression defined by Article 2(i) of the Design Protection Act, and therefore, may not be regarded as an industrially applicable design.

2) 디자인으로서 짜임새가 없고 조잡한 느낌만 주는 것 (33-1321)

이 출원디자인은 극히 조잡한 느낌만 주는 것으로서 전체적으로 미적 처리가 거의 되어 있지 아니하여 디자인보호법 제2조 제1호에 규정된 미감을 충족하지 못하여 공업상 이용할 수 있는 디자인으로 볼 수 없습니다.

The claimed design scarcely has aesthetic treatment to merely produces an extremely crude impression, thereby lacking the aesthetic impression defined by Article 2(i) of the Design Protection Act, and therefore, may not be regarded as an industrially applicable design.

라. 부분디자인의 구성요건을 갖추지 못한 것

1) 형태가 없이 모양·색채 또는 이들의 결합만을 표현한 것 (33-1411)

이 출원디자인은 물품의 부분에 관한 것으로서 단순히 모양·색채 또는 이들의 결합만을 표현한 것에 불과하므로 디자인보호법 제2조 제1호에 규정된 일정한 형태를 갖추지 못한 것이므로 공업상 이용할 수 있는 디자인으로 볼 수 없습니다.

The claimed design, which relates to a part of a product, merely represents a pattern, color, or their combination, thereby lacking the specific shape defined by Article 2(i) of the Design Protection Act, and therefore, may not be regarded as an industrially applicable design

2) 물품형태의 실루엣만을 표현한 것 (33-1421)

이 출원디자인은 물품의 부분에 관한 것으로서 단순히 물품의 실루엣만을 표현한 것에 불과하여 디자인보호법 제2조 제1호에 규정된 물품의 부분의 형태로 인정되지 않아 공업상 이용할 수 있는 디자인으로 볼 수 없습니다.

The claimed design, which relates to a part of a product, merely represents a silhouette of a product, thereby failing to complying with the form of a part of a product defined by Article 2(i) of the Design Protection Act, and therefore, may not be regarded as an industrially applicable design.

3) 다른 디자인과 대비할 수 있는 대상이 없는 것 (33-1431)

[원 안에 실선으로 도시된 (등록받고자 하는 부분의 설명을 도와주는 표현)] 부분 디자인으로 등록받고자 하는 부분이 다른 디자인과 대비할 수 없기 때문에 하나의

창작단위로서 인정되지 않습니다. 따라서 이 출원 디자인은 디자인보호법 제2조 제1호에 규정된 물품의 정의에 부합하지 않습니다.

The portion seeking registration as a partial design, which is indicated by solid lines within circles [등록받고자 하는 부분의 설명을 도와주는 표현], is not deemed to be a single unit of creation by not being capable of comparison with another design. Therefore, the claimed design fails to comply with the definition of product under Article 2(i) of the Design Protection Act.

예시

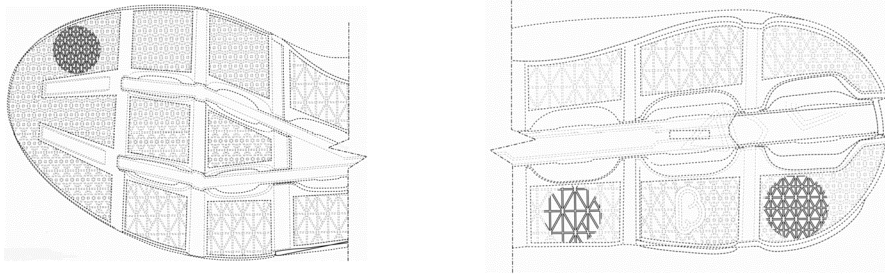

국제등록번호	로카르노 분류	물품의 명칭
DM/103177 No. 2	02-04	Shoes

부분디자인으로 등록받고자 하는 부분이 명확하지 않습니다. 등록받고자하는 부분이 신발밑창에 특정 형태와 모양을 나타내고 있다고 하더라도, 이들 모양이 다른 디자인과 비교할 때 비교 대상이 될 수 있는 창작의 단위로 판단되지 않습니다. 따라서 이 출원 디자인은 디자인보호법 제2조 제1호의 물품의 정의에 부합하지 않습니다.

The portion seeking registration as a partial design is not definite. Even though the portions seeking registration occupy a specific form and pattern of a shoe sole, they cannot be determined as a single unit of creation that is comparable with another design. Therefore, the claimed design fails to comply with the definition of product under Article 2(i) of the Design Protection Act.

4) 한 벌의 물품에 관한 부분디자인 (33-1441)

이 출원디자인은 한 벌의 물품의 부분디자인에 관한 것으로서 디자인보호법 제2조 제1호에 규정된 디자인의 요건에 맞지 아니하므로(한 벌의 물품은 부분디자인을 인정하지 아니함) 공업상 이용할 수 있는 디자인으로 볼 수 없습니다.

The claimed design relates to a partial design of a set of items , which is not allowed under the requirements of a design defined by Article 2 (i) of the Design Protection Act, and therefore, may not be regarded as an industrially applicable design.

Judging from the indication of product, the description of the design, and the representations, two or more products are related, and it appears that this application is for registration of a design of a set of items. A set of items may not obtain a design registration as a partial design since the purpose of design for a set of items is to protect two or more products as a whole under Article 2(i) of the Design Protection Act. However, in this case, the products in the submitted representations are represented as partial designs, and such designs do not comply with the definition of design under Article 2(i) of the Design Protection Act.

5) 통상의 물품에 관한 부분디자인이 아닌 것 (33-1451)

이 출원디자인은 디자인의 대상이 되는 물품이 통상적으로 거래되는 물품에 해당하지 않아 디자인보호법 제2조 제1호에 규정된 디자인의 요건에 맞지 아니하므로 공업상 이용할 수 있는 디자인으로 볼 수 없습니다.

The claimed design relates to a product under a normal trade, thereby failing to comply with the requirements of a design defined by Article 2(i) of the Design Protection Act, and therefore, may not be regarded as an industrially applicable design.

마. 글자체디자인 출원이 디자인 및 글자체의 정의요건을 갖추지 못한 것

1) 기록이나 표시 또는 인쇄 등에 사용하기 위한 것이 아닌 것 (33-1511)

이 출원디자인은 글자체 디자인과 관련한 것으로서 디자인보호법 제2조 제2호의 글자체 디자인의 정의(기록이나 표시 또는 인쇄 등에 사용하기 위한 것)에서 규정한 요건을 갖추지 못하여 공업상 이용할 수 있는 디자인으로 볼 수 없습니다.

The claimed design, which relates to a typeface design, fails to comply with the requirements (being devised for use in recording, marking, or printing, etc.) defined by the definition of typeface design under Article 2(ii) of the Design Protection Act, and therefore, may not be regarded as an industrially applicable design.

2) 공통적인 특징을 가진 형태로 만들어진 것이 아닌 것 (33-1521)

이 출원디자인은 글자체 디자인과 관련한 것으로서 디자인보호법 제2조 제2호의 글자체 디자인의 정의(공통적인 특징을 가진 형태)에서 규정한 요건을 갖추지 못하여 공업상 이용할 수 있는 디자인으로 볼 수 없습니다.

The claimed design, which relates to a typeface design, fails to comply with the requirements (form having a common feature) defined by the definition of typeface design under Article 2(ii) of the Design Protection Act, and therefore, may not be regarded as an industrially applicable design.

3) 한 벌의 글자꼴이 아닌 것 (33-1531)

이 출원디자인은 글자체 디자인과 관련한 것으로서 디자인보호법 제2조 제2호의 글자체 디자인의 정의(한 벌의 글자꼴)에서 규정한 요건을 갖추지 못하여 공업상 이용할 수 있는 디자인으로 볼 수 없습니다.

The claimed design, which relates to a typeface design, fails to comply with the requirements (a set of characters) defined by the definition of typeface design under Article 2(ii) of the Design Protection Act, and therefore, may not be regarded as an industrially applicable design.

4) 글자체의 모양, 색채 또는 이들의 결합이 아닌 것 (33-1541)

이 출원디자인은 글자체 디자인과 관련한 것으로서 디자인보호법 제2조 제2호 디자인의 요건(글자체의 모양, 색채 또는 이들의 결합)을 갖추지 못하여 공업상 이용할 수 있는 디자인으로 볼 수 없습니다.

The claimed design, which relates to a typeface design, fails to comply with the requirements (a pattern, color, or their combination of the typeface) of a design under Article 2(ii) of the Design Protection Act, and therefore, may not be regarded as an industrially applicable design.

5) 시각을 통하여 미감을 일으키게 하지 않는 것 (33-1551)

이 출원디자인은 글자체 디자인과 관련한 것으로서 디자인보호법 제2조 제2호의 디자인 요건(시각을 통하여 미감을 일으키게 하는 것)을 갖추지 못하여 공업상 이용할 수 있는 디자인으로 볼 수 없습니다.

The claimed design, which relates to a typeface design, fails to comply with the requirements (producing an aesthetic impression through the sense of sight) of a design under Article 2(ii) of the Design Protection Act, and therefore, may not be regarded as an industrially applicable design.

3. 디자인보호법 제33조 제1항 본문(공업상 이용가능성)에 따른 거절이유

이 출원 디자인은 정확한 삼차원의 형태가 완전하게 도시되지 않았으므로 디자인 보호법 제33조제1항 본문에 따라 거절됩니다.

The protection of the claimed design is refused as failing to comply with the main text of Article 33(1) of the Design Protection Act, since the exact three-dimensional shape of the claimed design is not represented fully and clearly.

가. 양산이 불가능하여 공업상 이용할 수 없는 디자인

1) 자연물을 디자인의 구성 주체로 사용한 것 (33-1611)

이 출원디자인은 자연물인 ○○○ [거북이 박제 등]의 형태 [모양 또는 색채]을 거의 그대로 표현한 것으로서 특정된 형태를 동일하게 반복하여 다량으로 생산할 수 없는 것이므로 공업상 이용할 수 있는 디자인에 해당하지 아니합니다.

The claimed design is almost a mere simulation of a shape [pattern or color]a natural object ○○○ [stuffed turtle, etc.], and is not capable of mass-production by identically repeating a specific form. Therefore, the claimed design may not be deemed to be an industrially applicable design.

2) 순수미술 분야에 속하는 저작물에 관한 것 (33-1621)

이 출원디자인은 순수미술 분야에 속하는 저작물에 관한 것으로서 반복 생산할 수 없는 것이므로 공업상 이용할 수 있는 디자인에 해당하지 아니합니다.

The claimed design, which is a copyright work in the field of a pure art, is not capable of mass-production, and therefore, may not be deemed to be an industrially applicable design.

나. 디자인이 구체적이지 않아 공업상 이용할 수 없는 것

1) 디자인이 구체적이지 않은 것 (33-1711)

이 출원 디자인의 전체적인 형태가 제출된 도면으로 명확하게 파악되지 않습니다.

The representation does not sufficiently disclose the appearance of the claimed design since the overall form of the claimed design cannot be definitely and completely grasped from the submitted representation.

① 등록받고자 하는 디자인의 도시가 명확하지 않은 경우

등록받고자 하는 부분이 ○○ 그 자체라면 ○○ 외의 다른 부분은 도면에서 삭제되어야 합니다. 등록받고자 하는 부분이 ○○ 외에 다른 부분도 포함하고 있는 것이라면 독립적인 물품으로 거래될 수 있는 전체 물품이 도시되어야 하며 물품의 명칭도 보정되어야 합니다.

The portion seeking registration is not clearly specified. Where the portion seeking registration is a ○○ itself, the other portions except the ○○ need to be eliminated from the representations. Where the portion seeking registration includes a part other than the ○○, the entire product that is an object of independent trade needs to be represented, and the indication of product needs to be amended.

예시

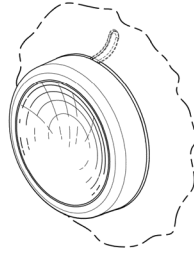

국제등록번호	로카르노 분류	물품의 명칭
DM/089671 No. 2	31-00	Control knobs for kitchen appliances

등록받고자 하는 부분이 ○○ 그 자체라면 ○○ 외의 다른 부분은 도면에서 삭제되어야 합니다. 등록받고자 하는 부분이 ○○ 외에 다른 부분도 포함하고 있는 것이라면 독립적인 물품으로 거래될 수 있는 전체 물품이 도시되어야 하며 물품의 명칭도 보정되어야 합니다.

The portion seeking registration is not clearly specified. Where the portion seeking registration is a ○○ [control knob] itself, the other portions except the ○○ [control knob] need to be eliminated from the representations. Where the portion seeking registration includes a part other than the ○○ [control knob], the entire product that is an object of independent trade needs to be represented, and the indication of product needs to be amended.

② 등록받고자 하는 디자인이 **부분 디자인인지, 부품 디자인인지** 명확하지 않은 경우

It is not clear whether the claimed design is intended to obtain a registration as a partial design of the ○○ [the bag] or as a component of the ○○ [the bag].

예시



국제등록번호	로카르노 분류	물품의 명칭
DM/099278 No. 3	03-01	Bag parts

이 출원 디자인이 가방의 부분 디자인으로서 등록받고자 하는 것인지, 가방 부품으로 등록받고자 하는 것인지 명확하지 않습니다.

- 1) ‘가방’의 부분디자인으로 등록받고자 한다면, 등록받고자 하는 부분이 포함되어 있는 전체 물품을 도시해야 합니다. 물품의 명칭 또한 전체 물품의 명칭을 기재해야 합니다.
- 2) 가방의 일부 부품을 등록받고자 한다면, 등록받고자 하는 부분을 제외한 다른 부분은 삭제되어야 합니다. 그러나 도면 ○○은 디자인의 사용상태를 보여주는 참고도면으로 보정될 수 있습니다.

It is not clear whether the claimed design is intended to obtain a registration as a partial design of the handbag or as a design of a component of the handbag.

- 1) In order to obtain a registration as a partial design of a "handbag", the entire product including the portion seeking registration should be represented. In addition, the name of the entire product must be indicated as in the indication of product.
- 2) In order to obtain a registration as a component of a handbag, the other portions except for the portion seeking registration need to be eliminated. However, Fig. ○○ may be amended to a reference view representing the state of use by amending the description of the design.

■ 도면 관련

- ① 디자인의 전체적인 형태가 명확하게 표현되지 않은 경우
 - 단일도면만 제출

단일도면만 제출한 경우

The claimed design is represented in only a single view.

Applicant provided only a single view of the ○○ view [the perspective view] of the claimed design. The other features (the bottom, right side, and rear features) are not shown in the submitted representation.

The submitted representation shows merely the front and bottom features of the product. The other features, besides the front and bottom features, are not specified. Furthermore, even the bottom feature is not clear to grasp it definitely.

일부 도면 불충분

The rear [front, left, right, top, or bottom] feature of the claimed design is not clear.



The representations, annotated above with arrows, are insufficient and vague to understand details of this product

The rear side of the product is not sufficiently represented.

Two representations showing the ○○ features [the front and rear features] fail to clearly show the overall form and shape of the claimed design since the other features [the top, bottom, left and right features] are not shown in any submitted representation.

The graphic representation of this application contains only 2 perspective views and a right-side view; therefore, the form of a bottom view and a left-side view cannot be specified clearly.

The submitted single representation shows merely a part of the claimed design. The ○○ and ○○ features [the right, left, back, top, bottom and inside features] are not specified. Left and right sides of the ○○ [earrings] need to be specified respectively since they are not symmetrical to each other.

예시		
1.1		1.2
 		
국제등록번호	로카르노 분류	물품의 명칭
DM/092206	12-16	Vehicle wheel rim
<p>제출도면은 림의 전면과 우측면만을 도시하고 있습니다. 전면과 우측의 형태를 제외한 다른 형태들은 구체적으로 특정되지 않았습니다. 또한 우측의 형태가 도면 1.2에 도시되었으나 일부만이 도시되어 그 형태가 구체적으로 파악되지 않습니다.</p>		
<p>The submitted representations show merely the front and right features of the rim. The features other than the front and right side features are not specifically identified. Furthermore, the right side feature is shown in Fig. 1.2 only in part, and therefore, is not definitely grasped.</p>		

제출된 도면이 어느 방향에서의 뷰를 도시한 것인지 불명확
<p>The ○○ features [left, right, and rear features] are not specified. Also, it is not clear whether the representation in Fig. ○○ is showing the top or the bottom. In either case, the other side is unclear.</p>

② 물품의 일부분만 도시된 경우

The submitted representation shows merely a part of the design.



It fails to clearly represent an overall form of the design since the bottom side of the ○○ [the product name] thereof remains to be conjectured.

The overall form of the claimed design may not be definitely and completely grasped from the submitted representations because the disclosure does not clearly illustrate some aspects essential to the visual appearance of the design.

③ 물품의 일부분이 잘려지거나 지워진 채 도시된 경우

The overall form of the claimed design may not be definitely and completely grasped since the portion of the product seeking registration is cut off or erased.

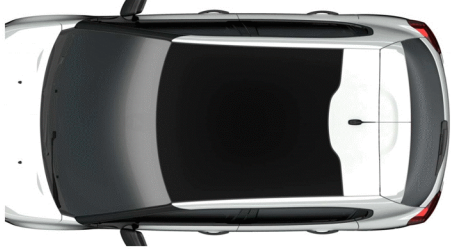
The portions [indicated by red rectangles (설명을 위해 삽입되는 표시)] in Figs. ○○ and ○○ are different from those in other representations. It appears that some portions of the product are erased or not illustrated.

예시		
3.1		3.2
		
국제등록번호	로카르노 분류	물품의 명칭
DM/096547 No. 3	12-08	Motor cars
<p>도면이 물품의 일부가 잘려나가거나 지워진 채 제출되었기 때문에 등록받고자 하는 부분이 특정되지 않았습니다.</p>		
<p>The portion seeking registration is not specified since representations were submitted with some parts of the product cut off or erased.</p>		

③ 도면이 일치하지 아니한 경우

도면이 상호 불일치

The reproductions do not coincide with one another, since the same part of the product is represented differently depending on reproductions.

- The feature on the ○○ in Fig. ○○ is different from one in Fig. ○○.
- The feature on the ○○ in Fig. ○○ is different from one in other representations.

The ○○ parts (the rims of the opening of the bag) in Figs. ○○ and ○○ show **A** (solid material), while the same parts in Fig. ○○ appears to have **B** (a woven pattern).

The elements **A** (Several horizontal lines) are shown on the side feature of the product. The elements **B** (the recession or grooves on the side of the design) in Fig. ○○ differ from the elements **A** shown in Fig. ○○.

Throughout the reproductions, the ○○ (the circles) represented (on the surface of the main body) are inconsistent between reproductions.

The elements **A** (the vertical lines on the free loops) do not coincide with each other. In addition, the element **B** (the shoulder strap) is represented to be put in an opposite direction in Fig. ○○, compared to Figs. ○○ and ○○.

The ○○ [The inner circular line] in Fig. ○○ (as indicated by the red arrow, 추가적인 설명이 필요한 경우 삽입) is not shown in other representations.

색상이나 모양 등이 불일치

The color and the pattern on the side surface are not consistent between representations.

The color of the ○○ in Fig. ○○ is different from one in Fig. ○○.

④ 도면 등이 선명하지 아니한 경우

도면 일부가 희미하거나 선명하지 않음

The accurate features (indicated by number ○○ on the back) of the product [watchcase etc.] are not clearly specified since some parts are blurred.

The lines (indicated by ○○) are shown irregular and blurry.

The representations above are merely examples in which the blurred lines are found.

It is impossible to understand the accurate features since the representations are illustrated by the blurred lines.

The ○○ [The edges of the surfaces] are all pixelated, blurred, or ambiguously shown.

The shape and feature of the claimed design are illustrated by the blurred and overlapped by heavy lines.

The lines representing the shape and pattern are not clear since some lines are drawn closely to each other.

도면이 희미해서 정확한 보정이 필요할 때

- The part which shows a predominant feature needs to be magnified to identify the accurate form and shape of this design.
- It is suggested that all the blurred lines in the submitted drawings be amended in order to clearly specify this design.
- It is suggested that these blurred lines in the submitted representations be amended in order to clearly specify the claimed design.

투명한 물품이 빛의 반사에 의해 형태 등이 특정되지 아니함

It is difficult to understand the changes in contours and the differences in the depths from the submitted representations, which show some irregular reflections and ambiguous shadows represented on the surface of the ○○○.

It is difficult to understand the surface faceting because of some irregular reflections and ambiguous shadows represented on the surface of the ○○○ [the bottle].

It is unclear whether the circle with gradient gray scale is shadow or pattern included on the surface.

It is difficult to understand where the transparent part starts and how many layers are in one unit because of some irregular reflections and ambiguous shadows represented on the surface of the ○○ [the container].

The edges are not well-lit sharply and clearly because the used semitransparent material interferes in understanding the accurate shape of the design.

색상 대비가 너무 커서 형태파악이 어려움

The ○○ feature [the outside feature of rim in Fig. ○○] does not show sufficient contrast to understand finer details.

The shape cannot be understood since the black part in Fig. ○○ is underexposed and excessively dark.

The part (indicated by red dotted line) is not recognized since both windows and window frames are excessively dark.

음영인지 모양인지 여부가 불명확

The examiner cannot identify the appearance of the design since the meaning of shades or contours included in the reproductions is indefinite. Additional description of shade or contours should be submitted.

예시

3.7

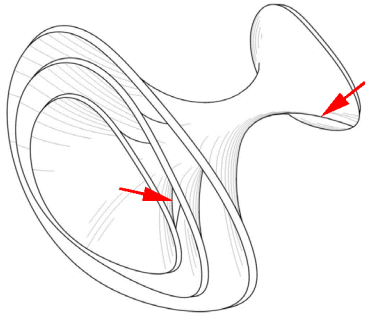

3.8

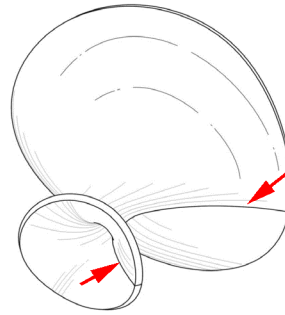

국제등록번호

로카르노 분류

물품의 명칭

DM/090612 No. 3

11-01

Rings

빨간색 화살표로 표시된 선은 도면 3.7과 3.8에서 다른 도면들에 도시된 음영선들과 비교했을 때 다른 두께로 표현되었습니다. 이들 표시된 선들이 표면의 모양선인지 음영선인지 명확하지 않습니다. 모양에 해당하는 것이라면 제출된 도면은 서로 불일치 합니다. 만약 음영선으로 도시된 것이라면 다른 음영선과 비슷한 두께로 보정되어야 합니다.

The lines indicated by red arrows in Fig. 3.7 and Fig. 3.8 are illustrated in a different thickness from other shading lines, and it is not clear whether such lines are patterning lines of a surface or shading lines. If the indicated lines are patterning lines, discrepancy arises between submitted drawings. If the indicated lines are intended as shading lines, such lines should be amended to have a similar thickness with other shading lines.

색상 자체의 차이인지 음영인지 불명확

Throughout the reproductions, the gray colors are different from each other. It is unclear whether those gray colors are shading or intended colors.

선이 끊어져 있고 도면이 명확하게 작성되지 아니한 경우

Many lines in the submitted drawings including the indicated parts (as shown below) have random breaks and show different thickness.

거절통지에 표시되지 않은 부분도 모두 보정이 필요함을 안내

The representation (above) shows only a part that has random breaks. It is suggested that all the breaks in the submitted drawings be amended in order to clearly specify this design.

⑤ 도면의 형식이 도면 또는 사진 중 한 가지로 통일되게 작성되지 아니한 경우

The submitted reproductions are not uniform in drawings or in photographs.

The reproductions in Figs. ○○ and ○○ are photographs, whereas the others are illustrated by a line drawing format.

⑥ 입체적인 형태를 특정할 수 없는 경우

The three-dimensional representation of this application is insufficient to understand the design.

The exact three-dimensional feature cannot be understood from the submitted representations which show merely the ○○ feature (the front feature) of the product.

The precise three-dimensional characteristics (depth, protruding, concavity or coplanar nature) remain the state of conjecture.

등고형태가 명확하게 파악되지 않는 경우

- The contours of the recessed part (from the rim to the hole) cannot be accurately specified from the submitted representations.
- The design cannot be fully understood because the ○○ [the circular shape on the front face] does not provide any detail regarding where and how the contour is formed.

도면에 따라 삼차원 형태가 다르게 파악되는 경우

The three-dimensional feature of the ○○ (the handle) cannot be clearly understood from the submitted representations. The ○○ [the handles] in Figs. ○○ and ○○ appears to be 구체적인 형태특징 A [gentle slope on the surface], while one in Fig. ○○ appears to be a 구체적인 형태특징 B [a polyhedron].

특정 요소가 평면의 모양인지 입체적인 형태인지 파악할 수 없음

- It cannot be determined whether the ○○ [the rectangles on the blade] are even with the surface or they are recessed.
- It is not clear whether the ○○ elements [the concentric circles] shown in the ○○ views [the top and bottom views] are even with the surface or represent contours of the product from the submitted representations.

인접면의 조합으로도 삼차원적 특징이 파악되지 않음

- The three-dimensional features cannot be clearly understood since the depth and relationship between the adjacent surfaces cannot be determined in combination with the submitted drawings.
- Even though Figs. ○○ and ○○ show part of top features, the showing is either skewed or excessively obstructed by other parts to fully understand the top surface.

예시

1.5

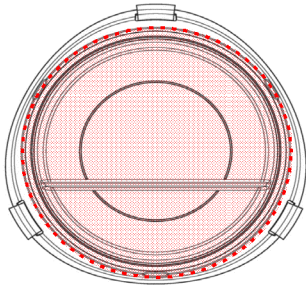

1.6

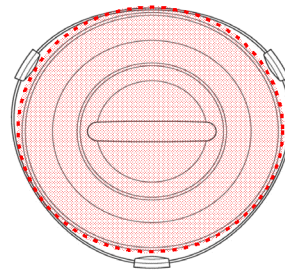

국제등록번호

로카르노 분류

물품의 명칭

DM/102510 No. 1

07-01

Cake servers

빨간색으로 표시한 내부의 동심원이 표면의 장식인지 입체적 등고를 가지는 형태인지 명확하지 않습니다. 동심원이 단지 표면의 장식이라면 디자인의 설명에 기재하는 것이 바람직합니다. 이들 동심원이 디자인의 입체적 형태를 표현하는 것이라면 깊이와 같은 정확한 삼차원 형태가 특정되어야 합니다.

It is not clear whether the concentric circles inside the red dotted circles indicate ornamentation of a surface or a contour of the product. Where the concentric circles represent a pattern on the surface, the description of the design should include a corresponding description. Where the concentric circles represent a three-dimensional shape of the design, detailed features, such as the depth of the recessed portion, of the three-dimensional shape should be identified.

⑦ 사용 상태만을 도시한 경우

The design merely shows a state of use of ○○○ that is merely a temporary form and not an intrinsic form of product.

The claimed design may not be perceived as a specific shape of the design, since the design shows merely a state of use of a ○○○ that is merely a temporary form and not an intrinsic form of product.

사용상태도만을 도시한 경우의 보정방법 안내

In order to be registered as a component of the bag, the other parts except for the portion seeking registration need to be eliminated to show the intrinsic form of the product. However, Fig. ○○ could be amended to a reference view representing the state of use by amending the description of the design in this case

예시

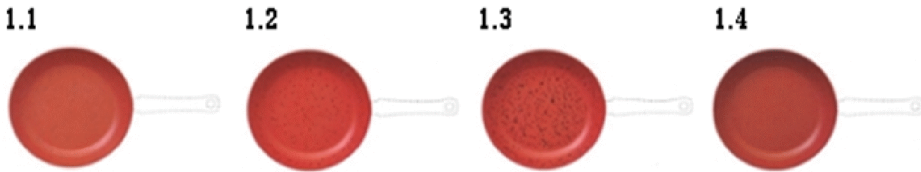

국제등록번호	로카르노 분류	물품의 명칭
DM/095224 No. 1	07-02	Pans(cooking)

이 출원 디자인의 도면은 온도에 의해 변화되는 팬의 사용상태만을 도시하고 있습니다. 따라서 물품 본연의 형태를 파악하기 어렵습니다.

The representations of the claimed design only show the state of use of the fan, which changes with temperature. Therefore, it is difficult to grasp the intrinsic form of the product.

⑧ 분해사시도만을 제출한 경우

Where all the submitted representations are exploded perspective views, it is desirable that a corresponding description for the submitted exploded views is added in the description of the design. In addition, at least one view showing the product in an assembled state should be provided.

예시

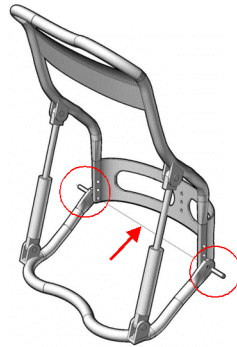

국제등록번호	로카르노 분류	물품의 명칭
DM/103455 No. 2	24-04	Support braces

얇은선 으로 도시된 요소가 등록 받고자 하는 부분인지 이 요소가 어떻게 결합되는 것인지 보여주기 위한 설명 보조선인지 명확하지 않습니다.

제출된 모든 도면이 분해사시도라면 분해사시도에 대한 디자인 설명을 기재하는 것이 바람직하며, 적어도 하나의 도면은 결합된 상태의 디자인을 도시해야 합니다.

It is not clear whether the element shown as a thin line forms the portion seeking registration or is merely an explanatory line to show how components elements (indicated by red circles are assembled together.

Where all the submitted representations are exploded perspective views, it is desirable that a corresponding description for the exploded views is added in the description of the design. In addition, at least one view showing the product in an assembled state should be provided.

⑨ 생략된 도면이 명확하게 특정되지 않는 경우

The overall form of the design may not be definitely and completely grasped from the submitted representations since the ○○ [생략된 면, the left side in a closed state of the product] is not clearly specified. It is desirable that the relevant reason shall be specified in the Description of the design, where the ○○ [생략된 면, the left side] is identical with or symmetrical to the ○○ [생략된 면과 동일한 면, right side].

생략된 도면이 디자인의 설명과 불일치

The omitted representation does not correspond to the description of the design.

⑩ 가려진 부분에 의해 출원 디자인이 명확하게 특정되지 않는 경우

The overall form of the claimed design is not specified since the part (indicated by the red arrow) is blocked by other components.

예시

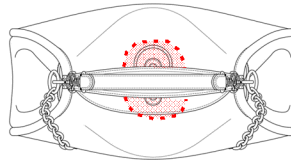

국제등록번호	로카르노 분류	물품의 명칭
DM/102572	03-01	Shoulder bag

이 가방의 잠금구는 이 디자인의 중요한 디자인특징입니다. 그러나 이 부분을 도시하고 있는 모든 도면에서 잠금구는 다른 요소들에 의해 가려져 있어 명확하게 파악되지 않습니다.

The lock closure of this bag is deemed to be a predominant feature of the design. However, the lock closure is not clearly specified since the lock closure is blocked by another component in every representation that shows the lock closure.

예시

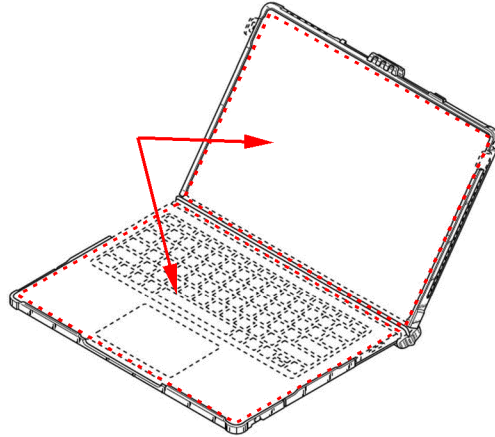

국제등록번호

로카르노 분류

물품의 명칭

DM/098393

03-01

Case for a computing device

물품의 명칭으로 판단할 때, 출원 디자인은 케이스가 부설된 컴퓨터 디바이스가 아니라 컴퓨터 디바이스를 위한 케이스로 보입니다. 열린 상태에서 빨간색 화살표로 표시된 케이스의 내부가 컴퓨터 디바이스에 의해 가려져 있습니다. 따라서 케이스 내부가 도시되지 않았습니다.

According to the indication of product, the claimed design relates to a case for a computing device rather than a computing device with a case. In the opened state (Figs. 1.9, 1.11, and 1.15), the interior of the case indicated by red arrows are blocked by the computer device. Therefore, the interior of the case is not disclosed.

⑪ 길이가 한정된 물품의 중간을 생략한 경우

The part of the ○○○ [물품명] is cut by with two parallel dotted lines, it appears that these are for marks to leave out the middle of a product, which has a specific length. However, the overall form of the design remains uncertain since the description on how long the representation is left out is not provided.

The overall form of the claimed design cannot be definitely and completely grasped since the feature omitted by the bent lines remains the state of conjecture.

예시

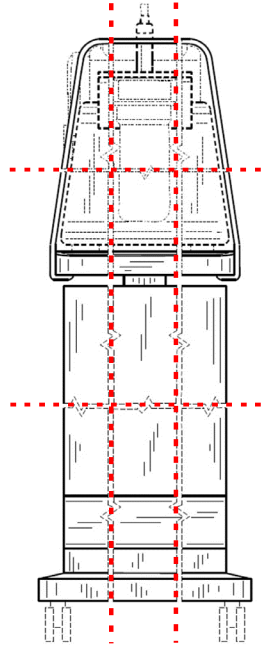

국제등록번호	로카르노 분류	물품의 명칭
DM/096567	12-02	Cart for medical apparatus

각 도면에 수평/수직의 평행 지그재그 선들이 여러 부분에서 도시되어 있습니다. 이러한 평행선은 물품의 일부가 생략되었음을 나타내는 것으로 보입니다. 그러나 이러한 표시로 인해 이 물품의 전체적인 형태 및 등록받고자 하는 부분이 명확하게 파악되지 않습니다.

In each drawing, parallel zigzag lines are shown in horizontal and vertical directions at various positions (see Fig. ○○). These parallel lines appear to be marks to indicate that some portions of the product are left out. However, the overall form and the portion seeking registration of the product cannot be clearly grasped due to such marks

⑫ 다른 일련 번호 디자인의 도면을 대용한 경우

It is not possible that the reproduction of Design No. ○○ is substituted for the reproduction of a design with a different serial number since each design in a multiple design application is separate and independent.

⑬ 동일 방향의 도면을 2장 제출한 경우

Figs. ○○ and ○○, both representations show the feature in the same directional view, which is the ○○-side view. Accordingly, it is recommended that one of these representations refers to the opposite side feature to the direction of Figs. ○○ and ○○.

The representations in Figs. ○○ and ○○ are identical. However, nowhere in these two representations are shown the element A and B [the buckle and free loops] on the product [the strap].

The feature A [the bottom feature] is not specified. Even though it is written that Fig. ○○ is a A view [a bottom view] in the description, the feature, which is identical with the feature B [the front feature] (Fig. ○○), is submitted as the feature A [a bottom feature].

동일한 방향의 도면을 설명없이 다른 표현방법으로 2장 제출한 경우

These two reproductions, Figs. ○○ and ○○, appear to show the identical view; however, the colors and the shapes as indicated in the ○○ (the red circles) are different from each other.

⑬ 흑백도면과 컬러도면이 섞여있는 경우

The submitted representations has inconsistency and the resulting legal uncertainty as to the protection sought since the submitted representations are combined black and white (monochrome) view with colour views.

The submitted representations has inconsistency, thereby making the design seeking protection indefinite, since the submitted representations are in combination of black and white (monochrome) views and colored views.

■ 디자인의 설명 관련(도면만으로 디자인을 이해할 수 없는 경우)

① 직물지 등의 도면이 그 연속 상태를 알 수 있도록 도시되어 있지 않은 경우

Representation of continuity of the product is unclear whether the product is used as a whole piece or repeated in a certain way.

Representation of continuity of the pattern is insufficient. It is required that an additional description how the pattern is repeated be submitted

* Recommended example for description

- This pattern is only used as a whole piece.
- This pattern is repeated both vertically and horizontally.
- This pattern is repeated only in a vertical direction.
- This pattern is repeated only in a horizontal direction.

② 착색되지 않은 부분을 포함하는 경우/ 착색부 의미가 불명확 한 경우

The part of the representations indicated by the arrow is uncolored. Thus, it is not clear whether the part is transparent or of white color since there is no corresponding description in the description of the design.

The portion seeking registration is not clearly specified. Even though the submitted representations are colored, the description for the meaning of these colored portions is not provided. Accordingly, this design cannot be determined whether it is a partial design of a product or a design of an entire product.

예시

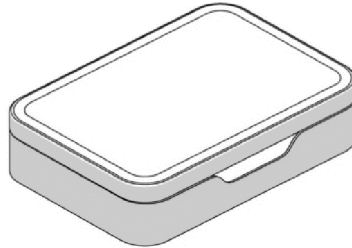

No.	Locarno Classification	Indication of Products
DM/095528	09-03	Packagings

출원 디자인은 도면의 일부만이 채색되어 제출되었습니다. 그러나 출원 디자인은 디자인 설명란에 채색부에 대한 어떠한 기재도 하지 않아 명확하게 특정되지 않습니다. 즉, 부분 디자인으로 등록받고자 할 때 보통 특정 부분을 채색하는 방법을 사용하고 있으므로, 채색부가 부분디자인으로 등록받고자 하는 부분인지 명확하지 않습니다. 채색부가 디자인의 색채 자체를 표현하는 부분으로서 도시된 것일지라도 비채색부가 투명인지 흰색 색상자체를 나타내고자 한 것인지 명확하지 않기 때문에 출원 디자인은 명확하게 특정되지 않았습니다.

Some portions are colored in the representations of the claimed design. However, the claimed design is not clearly specified since no corresponding description for the colored portions is provided in the description of the design. That is, it is unclear whether the colored portion is the portion seeking registration as a partial design, although the portion seeking registration may be colored in order to obtain a registration as a partial design. Even if the colored portion is intended to represent the actual color of the design, the claimed design may not be deemed to be clearly specified, since it is not clear whether the uncolored portion is transparent or of white color.

③ 도면에서의 확대도, 단면도 등의 위치, 방향 등이 불명확한 경우

As for Fig. ○○, it is not clear which position in the reproductions is enlarged.

As for Fig. ○○, it is not clear which position in the reproductions is sectioned along which direction.

④ 파선의 목적이 권리불요구 부분인지, 모양인지 불명확한 경우

The portion seeking registration as a partial design is not clearly specified because all the broken lines on the upper surface of the shoe are vague whether they are claimed as stitches or used for a disclaimed area.

The purpose of broken lines is not clear whether they are kinds of stitch of ○○ or whether they indicate parts [disclaimers] that do not seek protection.

Various types of broken lines [e.g. hidden lines, dotted lines, dashed lines, single-dot chain lines, double-dot chain lines] were used in the submitted drawings and the different broken lines were used to represent even the same parts of the product (refer to the numbers ○ and ○). It is not clear whether the breakages of the lines are used as a disclaimer or as shading of the product.

예시

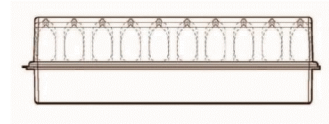
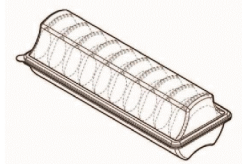

국제등록번호 로카르노 분류 물품의 명칭

DM/102391 No. 4 09-03 Containers for single-dose laundry detergent pods

파선이 이 포장재의 자체의 모양인지 포장재 내부에 수납된 세탁세제의 형태인지 명확하지 않습니다.

- 1) 파선이 포장재 자체의 모양을 나타낸 것이고 이 출원 디자인은 포장재의 부분 디자인으로 등록받고자 한 것이라면, 파선의 목적을 디자인의 설명란에 기재하는 것이 바람직합니다.
- 2) 파선이 이 포장재 내부에 수납되는 세탁세제를 표현한 것이라면 제출된 모든 도면은 단지 사용상태도만을 도시한 것입니다. 이 물품의 일부분이 파선으로 도시된 세탁세제에 의해 가려져 있습니다. 등록받고자 하는 본래의 형태를 명확하게 도시하여야 합니다.

It is not clear whether the broken line represents the intrinsic form of the container or the laundry detergent pods stored inside the container.

- 1) Where the broken line represents the intrinsic form of the container and the claimed design is a partial design of the container, it is desirable that the purpose of the broken line is included in the description of the design.
- 2) Where the broken line represents the shape of the laundry detergent pods stored inside the container, the submitted drawings are deemed to merely show the state of use. In addition, some parts of the product related to the claimed design are blocked by the laundry detergent pods illustrated by the broken line. The intrinsic form seeking registration must be clearly specified.

예시



국제등록번호

로카르노 분류

물품의 명칭

DM/200509

02-04

Shoe

신발 위에 도시된 모든 파선이 신발의 스티치를 표현하는 것인지 권리불요구 부분을 나타내는 것인지 명확하지 않기 때문에 등록받고자 하는 부분이 명확하지 않습니다.

The portion seeking registration is not clearly specified since it is not clear whether the broken lines on the surface of the shoe are used to represent stitches of the shoe or for a disclaimed portion.

- ⑤ 한 쌍의 디자인으로 보이는 경우 한 쪽만 도시되고 나머지는 도시되지 않은 경우

While the ○○○ [물품명] is a pair of components, only one component of the ○○○ [물품명] is shown in Figs. ○○ - ○○ and the reproductions for the other component are not provided. When the reproductions for either component are not provided because of their symmetry, etc., the corresponding description should be added in the description of the design.

Only one of a pair of components is shown in reproductions and the other of the pair is not clear. If the other of the pair of shoes is symmetric to the one represented in the submitted representations, this ground of refusal can be overcome by adding a corresponding explanation to the description of the designs.

- ⑥ 도면과 디자인의 설명이 일치하지 않는 경우

The description of the design and the reproductions of the design are not consistent with each other.

색상관련 설명과 도면도시가 불일치한 경우

The claimed design is not specified since the statements in the description of the design do not correspond to the submitted representations.

등록받고자 하는 부분의 설명과 도면도시가 불일치한 경우

The portion seeking registration is not clearly specified since the representations and the description of the design do not coincide with each other. From the description of the design, the parts such as a watch strap, a dial, and hands displayed on an electronic screen are considered as disclaimed parts. However, the disclaimed parts in the submitted representations are not identified by coloring or broken lines.

예시		
1.1	1.2	1.3
		
국제등록번호	로카르노 분류	물품의 명칭
DM/206405	02-04	Heel for footwear
<p>이 출원디자인은 디자인의 설명이 제출된 도면에 부합하지 않아 명확하게 특정되지 않았습니다. 어떤 출원이 모노톤으로 출원된 경우 심사관은 색상이 권리 요구부라고 판단하지 않습니다. 그러나 이 출원은 회색조로 출원되었고, 이 출원의 디자인 설명란에 이 구두굽은 어떤 특정 색상 및 색상의 조합으로 한정되지 않는다고 기재하고 있습니다. 이는 도면은 적용가능한 색상의 일부 한정을 포함하는 반면, 디자인의 설명은 출원디자인이 모든 색상이 적용될 수 있도록 확대하고 있는 것으로 판단됩니다. 그러므로 디자인의 설명란이 제출된 도면에 부합하도록 보정되어야 합니다.</p>		
<p>The claimed design is not clearly specified since the description of the design does not correspond to the submitted representations. Where the representations are submitted in monotone, the color is not deemed to form the claimed feature. However, the representations are submitted in grayscale, and it is written in the description of the design that the protection of the design is not to be limited to a specific colour and/or combination of colours of the heel and of its parts [디자인의 설명란에 기재된 대로 기재]. It is considered that the description of the design is broadening the claimed design to cover all different variations of a color and/or a combination of colors while the representations exhibit some limitations of applicable colors. Therefore, it is desirable that the description of the design be amended to correspond to the submitted representations</p>		

⑦ 도면과 디자인의 식별항목이 일치하지 않는 경우

Judging from the front and bottom views of Figs. ○○ and ○○, the legends of Figs. ○○, ○○, and ○○ do not correspond to their representations.

The legends of Figs. ○○, ○○, ○○ and ○○ do not correspond to their representations.

Judging from the front view of Fig. ○○, the legends of Figs. ○○, ○○, and ○○ are indicated incorrectly. For the examining purpose, the term “Left” in the legend of Fig. ○○ is interpreted as “Right”.

⑧ 보조적인 설명 물품에 의해 출원디자인이 가려져서 전체 형태를 명확하게 파악할 수 없는 경우

The overall form of the design cannot be definitely and completely grasped since some parts of the reproductions are blocked by the ○○ illustrated by the broken line. The entire design seeking registration needs to be shown clearly

Even if the ○○ is disclaimed, the area covered by the ○○ cannot be clearly grasped. Therefore, the ○○ should be eliminated to clearly understand the design.

⑨ 도면과 물품의 명칭이 일치하지 않는 경우

The substance seeking registration is not clearly specified. Although the indication of products is a ○○, it is deemed that an applicant is seeking registration of a □□, judging from the submitted representations and the description of the design.

예시

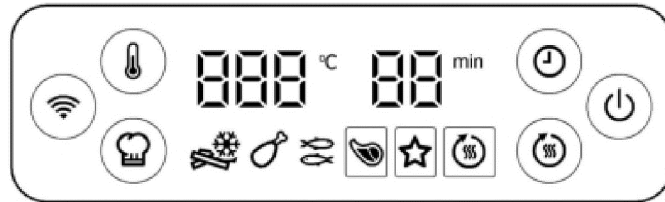

No.	Locarno Classification	Indication of Products
DM/092389		

등록받고자 하는 대상이 명확하게 특정되지 않았습니다. 물품의 명칭은 “튀김기를 위한 디스플레이 패널”로 기재되어 있으나, 제출된 도면으로 판단해볼 때, 출원인은 스크린 디자인을 등록받고자 하는 것으로 판단됩니다. 스크린 디자인은 디스플레이 패널의 디스플레이 부분에 일시적으로 구현된 패턴, 색상, 그 조합(전원을 통해 구현되는 on and off sign을 포함)입니다.

The substance seeking registration is not clearly specified. Although the indication of product is “Display panel for a fryer”, it is deemed that, judging from the submitted drawings, the applicant is seeking registration of a screen design, which is a pattern, color, or their combination (including the on and off sign displayed when the power is turned on and off) that is temporarily displayed on the display part of the display panel.

- ⑩ 의류 및 패션잡화용품의 형태·모양을 완전하게 보여주기 위해 보조적인 물품을 이용하는 것이 불분명하며 이에 대한 취지가 기재되지 않은 경우

Where it is obvious to use an ancillary product to fully show the shape or pattern of clothes and fashion accessories; in this case, the purpose of such ancillary product should be specified in the description of the design.

- ⑪ 일부 도면이 사용상태도로 보정되어야 하는 경우

It is recommended to amend Fig. ○○ to a reference view showing the state of use, and to add the corresponding description regarding the state of use to the description of the design.

예시

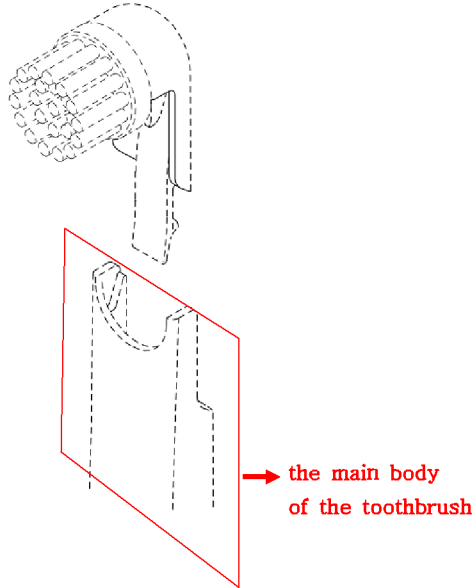

국제등록번호	로카르노 분류	물품의 명칭
DM/201396	04-02	Toothbrush head

등록받고자 하는 물품이 칫솔 머리부분인 경우, 본체의 일부는 칫솔 머리부분에 해당하지 않기 때문에 모든 도면에서 삭제되어야만 합니다. 그러나 출원인이 칫솔 머리가 본체에 끼워지는 방법을 설명하기 위한 목적으로 도면 3.1에 본체를 도시한 것이라면, 이 도면은 사용상태에 대한 디자인 설명을 추가하면서 참고도면으로 보정할 수 있다.

Where the product seeking registration is a toothbrush head, the portion of the main body should be removed from the representations since such a portion does not belong to the toothbrush head. However, if Fig. 3.1 is intended to show how the head part is fitted to the main body, this drawing may be amended to a reference view, while adding the corresponding statement of the state of use to the description of the design.

예시		
1.1		1.2
국제등록번호	로카르노 분류	물품의 명칭
DM/202506	08-07	clasp for purses and handbags
<p>저면의 형태는 파선으로 도시된 줄에 의해 가려져 명확하게 파악되지 않습니다. 등록받기 위해서는 디자인 본래의 형태가 줄을 삭제하고 도시되어야 합니다. 파선으로 된 줄이 도시된 도면은 사용 상태를 보여주는 참고도로 보정될 수 있습니다. 파선으로 도시된 줄의 사용상태에 대하여 디자인 설명에 기재하는 것이 좋습니다.</p>		
<p>The bottom feature cannot be clearly understood by being blocked by the ropes illustrated by the broken lines. Accordingly, in order to obtain registration, the ropes need to be deleted to fully show the intrinsic form of the design. The representations with the broken lines (in Figs. 1.1 and 1.2) may be amended to reference views showing the state of use, and it is desirable to add the corresponding statement of the state of use to the description of the design.</p>		

■ 부분디자인 관련

- ① 부분디자인으로 등록을 받고자 하는 부분이 명확히 특정되지 아니한 경우

The portion seeking registration as a partial design is not clearly specified.

- ② 부분디자인으로 등록을 받고자 하는 부분과 그 외의 부분의 경계가 불명확한 경우에 이를 1점 채선 등으로 명확히 도시하지 아니한 경우

The boundary between the portion seeking registration as a partial design and the remaining portion is not definitely indicated, since the boundary becomes vague.

예시

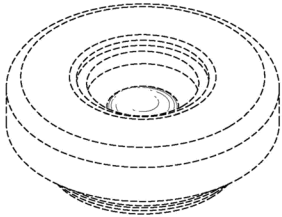
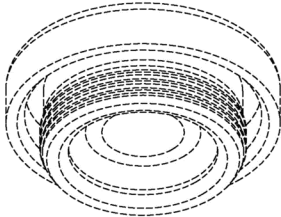
7.1	7.2
	

국제등록번호	로카르노 분류	물품의 명칭
DM/092029 No. 7	09-07	Closures for containers

제출된 도면의 모든 선이 파선으로 도시되었으므로 등록받고자 하는 부분이 명확하지 않습니다. 파선 사이의 어떤 부분을 등록받고자 하는 지 명확하게 이해되지 않습니다. 등록받고자 하는 부분에 대하여 디자인 설명란을 기재하거나 혹은 권리불요구 부분을 채색함으로써 권리요구부분을 명확하게 하는 것이 바람직합니다.

The portion seeking registration is not clearly specified since all the lines in the submitted drawings are represented by broken lines. It is not clearly understood which portion between the broken lines is seeking registration. It is desirable to identify the scope of the claimed design by coloring a disclaimed portion or by adding a corresponding statement identifying the portion seeking registration to the description of the design.

③ 부분 디자인으로 등록받고자 하는 부분이 불일치

The portions seeking registration as a partial design do not coincide with each other in the submitted representations.

The portions seeking registration as a partial design, which are especially the ties indicated by red arrows, do not coincide with each other.

The same parts of the product do not coincide with each other in the reproductions. As a consequence of the inconsistent broken lines between representations as indicated below, the portion seeking registration as a partial design is not clearly specified.

The position of the portion seeking registration as a partial design is different depending on representations, as indicated above.

④ 부분디자인의 대상 물품 전체가 특징이 되지 않는 경우

The form of part represented by a broken line needs to be fully presented even though it is disclaimed part.

예시

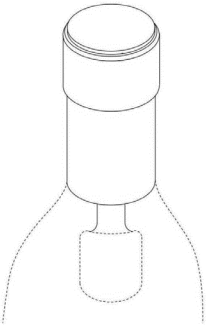

국제등록번호	로카르노 분류	물품의 명칭
DM/086940	09-07	Bottle cap part

파선으로 표시된 부분의 형태는 권리불요구 부분이라 할 지라도 전체형태가 도시되어야만 합니다.

The form of part represented by a broken line needs to be fully presented even though it is disclaimed part.

■ 등적디자인 관련

① 연속상태의 표현이 불충분한 경우

It is difficult to specify the overall form of the claimed design since the claimed design in a state of change has not been sufficiently represented.

예시

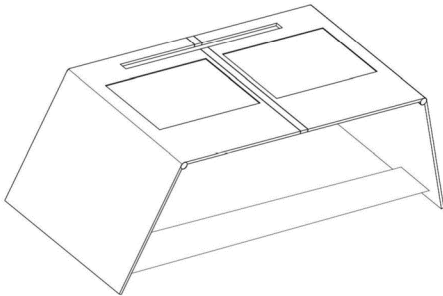
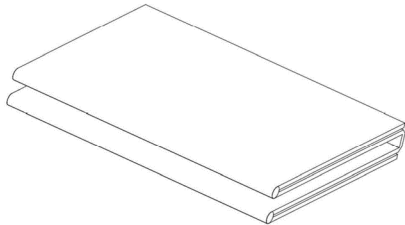
<p>13.1</p> 	<p>13.2</p> 	
국제등록번호	로카르노 분류	물품의 명칭
DM/084360 No. 13	14-02	Stands for laptop computers

도면 13.2가 접힌 상태의 디자인을 도시하고 있으나, 심사관은 어떻게 이 디자인이 접히는지 명확하게 알 수 없고 상기 두 장의 도면만으로는 디자인이 동일한 디자인이라고 판단할 수 없습니다.

Even though Fig. 13.2 shows the claimed design in a folded state, how it can be folded is only to be conjectured, and the identity of the design between the representations cannot be confirmed with only the two drawings above.

② 열리고 닫히는 물품의 열린 상태 또는 닫힌 상태의 일부가 특정되지 않는 경우

It is difficult to understand the overall form of the claimed design from the submitted representations since the claimed design indicating the change of product such as the folded and unfolded state has not been sufficiently represented. Accordingly, it is desirable to submit the reproductions sufficiently representing the states before and after the change.

Judging from Fig. ○○, the claimed design is deemed to be a product whose form is changeable, that is, capable of being folded and unfolded [이 디자인의 동작 기재]. However, the overall form is not clearly gaped by lacking the representations that fully show the state after the change.

Even though Fig. ○○ shows the claimed design in a folded state, how it can be folded is only to be conjectured and the identity of the design between the representations cannot be confirmed with only the submitted representations.

○○ different designs [Three different designs] are represented in this application. It is unclear whether the design seeking registration includes plural products or one transformable product. In any case, the overall form is not clearly gaped by lacking the representations that fully show the respective products.

It is written in the column of Description of the designs that the claimed design is an article whose form is changed, such as to be unfolded and folded. Each state should be specified respectively without the omitted part of representations.

It is written in the description of the designs that the claimed design is a product whose form is changeable, that is, capable of being folded and unfolded [이 디자인의 동작 기재]. Each state of the change should be specified respectively by the representations.

■ 글자체디자인 관련

- ① 글자체 디자인이의 지정글자 도면, 보기문자 도면, 및 대표글자 도면이 산업통상 자원부령으로 정한 글자체 디자인 도면대로 도시되지 아니한 경우

The representations for the typeface design of designated characters, exemplary characters, and representative characters do not comply with Article 35(3) of the Implementing Regulations of the Design Protection Act.

■ 한 벌의 물품 디자인 관련

- ① 한 벌의 물품으로 각 구성 물품의 도면을 충분히 도시하지 않은 경우

As to the design of a set of items, it is desirable to submit the reproductions sufficiently representing the overall form of the claimed design of each component item.

- ② 한 벌의 디자인 등록출원을 부분 디자인으로 도시하는 경우

A set of items may not obtain a design registration as a partial design since the purpose of design for a set of items is to protect two or more products as a whole under Article 2(i) of the Design Protection Act.

Where the products in the submitted representations are represented as partial designs, such designs do not comply with the definition of design under Article 2(i) of the Design Protection Act.

■ 화상디자인 관련

- ① 화상디자인이 표시되는 물품의 도시가 없는 경우

The product (e.g., “Computer monitor” or “Display panel”) on which the graphical user interface [출원디자인의 명칭 기재] of the claimed design is to be displayed is not represented.

A GUI (Graphical User Interface) may only be registered as a partial design of the product in which the GUI is embedded. Accordingly, the product (e.g., a computer monitor, a display panel) in which a GUI is embedded should be illustrated by a broken line.

예시

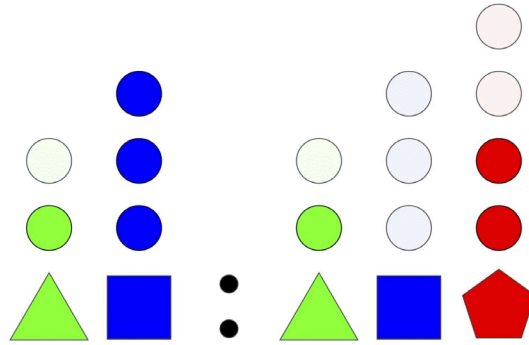

국제등록번호	로카르노 분류	물품의 명칭
DM/095637	10-07	Clock dial

이 출원 디자인의 물품의 명칭은 “시계문자반”입니다. 시계 문자반의 형태는 단지 그래픽 이미지만이 도시되어 있고 그래픽 이미지가 포함되어 있는 시계 문자반의 실제적인 물품이 도시되어 있지 않습니다. 이 출원디자인은 독립하여 거래의 대상이 될 수 없는 물품에 관한 부분이며, 디자인보호법 제2조 제1호 물품의 정의에 부합되지 아니하므로 공업상 이용할 수 있는 디자인으로 볼 수 없습니다.

The indication of product of the claimed design is “Clock dial”. Only graphical images are illustrated as the form of the clock dial in the submitted drawings, without representing the tangible product by which the graphical images of the clock dial are embedded. The claimed design relates to a part of a product that cannot an object of independent trade and thereby fails to comply with the definition of product under Article 2(i) of the Design Protection Act, and therefore, may not be regarded as an industrially applicable design.

② 동적 화상 디자인으로 동작의 연속성이 인정되지 않는 경우

동적 화상 디자인의 각 프레임의 크기에 차이가 있고, 변화 전후의 구성요소에도 차이가 있어 연속성이 인정되지 않는 경우

Judging from the Indication of Products, the design seeking registration is deemed to be an animated GUI on a display. However, the frame in each representation is different each other as shown above (a and b). The relevance of form and the consistency of change do not exist in the process, and the pattern and elements in the states before and after the change are different each other.

Judging from the Indication of product, the design seeking registration is deemed to be an animated GUI on a display. However, the frame is different depending on representations, as shown above (a and b). The relevance of form and the consistency of change do not exist in the process, and the pattern and elements in the states before and after the change are different from each other.

Judging from the Indication of Products, the design seeking registration is deemed to be an animated GUI on a display. However, the manipulation for a vanishing process and the trace of motion in each frame (each element ① to ③) is not fully understood with the two submitted representations.

■ 보정 시 유의사항

① 보정 시 새로운 사항 추가 금지 안내

The applicant may overcome this ground of refusal by amending the representations to show the claimed design consistently and accurately in all the representations. When preparing added or amended representations, be careful to avoid introducing new matter. New matter is prohibited by the Article 48(1) of the Design Protection Act.

② 사소한 도면 불일치가 많아 보정 시 주의필요

- While the examiner has attempted to comprehensively list all instances of discrepancies, there may be more and it is suggested that the applicant carefully compare all reproductions with each other in order to be sure that all reproductions represent the claimed design consistently.
- The parts indicated above merely show some examples of discrepancies. It is suggested that an applicant carefully compare all reproductions with each other to be sure that all reproductions represent the design consistently.

2) 도면에 디자인을 구성하는 모양으로 인정되지 않는 부호, 문자 또는 표지 등을 표시한 것 (33-1721)

도면의 도형 ○○○ 안에(밖에, 또는 안 및 밖에) 디자인을 구성하는 모양으로 인정되지 않는 ○○○(문자, 표지, 부호, 음영, 배경 또는 지시선 등)이 표시되어 있습니다.

○○○ [a character, a mark, a symbol, a shadow, a background, a lead line, etc.] that is not accepted as a pattern constituting a design is shown inside [outside, or inside and outside] a figure □□□.

4. 디자인보호법 제33조 제1항 제1호~제3호(신규성)에 따른 거절이유

가. 제33조 제1항 제1호에 부합하지 않는 경우

1) 공지되었거나 공연히 실시된 디자인 (33-1811)

이 디자인등록출원디자인은 디자인보호법 제33조 제1항 제1호에 부합되지 않아 거절됩니다.

The protection of the claimed design is refused under Article 33(1)(i) of the Design Protection Act.

이 출원디자인은 그 출원 전인 20○○년 ○○월 ○○일 □□□(장소 등)에서 공지되었거나 공연히 실시된 △△△(물품명) 디자인과 동일합니다.

The claimed design is identical to the design of △△△ [product name] that was publicly known or publicly worked in □□□ [location, etc.] on ○○○○○○ ○○, ○○○○ [month day, year] prior to the application date.

- * 인용참증을 첨부하는 경우 위의 '물품명' 기재란에 "인용된 '전화기(the cited telephone)'"와 같이 기재
- * 선출원이 당해 출원 전에 설정등록만 되어 있는 경우에는 공지된 디자인으로, 디자인 공보까지 발행된 경우에는 간행물에 게재된 디자인으로 취급

나. 제33조 제1항 제2호에 부합하지 않는 경우

이 디자인등록출원디자인은 디자인보호법 제33조 제1항 제2호에 부합되지 않아 거절됩니다.

The protection of the claimed design is refused under Article 33(1)(ii) of the Design Protection Act.

1) 간행물에 게재된 디자인 (33-1831)

이 출원디자인은 그 출원 전 반포된 □□□(간행물명)에 게재된 붙임의 △△△(물품명, 등록 제○○○호 또는 공개번호 제○○○호) 디자인과 동일합니다.

The claimed design is identical to the design of △△△ [product name, registration No. ○○-○○○○○○○○ or publication No. ○○-○○○○○○○○] that was disclosed in the publication of □□□ [간행물명] distributed on ○○○○○○ ○○, ○○○○ [month day, year] prior to the application date.

2) 전기통신회선을 통하여 공중이 이용할 수 있게 된 디자인 (33-1851)

이 출원디자인은 그 출원 전인 20○○년 ○○월 ○○일 전기통신회선 □□□(웹사이트, 인터넷 주소 등)을 통하여 공중이 이용할 수 있게 된 △△△(물품명) 디자인과 동일합니다.

The claimed design is identical to the design of △△△ [product name] that became available to the public through the electronic communication network □□□ [website, internet address, etc.] on ○○○○○○ ○○, ○○ ○○ [month day, year] prior to the application date.

다. 제33조 제1항 제3호에 부합하지 않는 경우

이 디자인등록출원디자인은 디자인보호법 제33조 제1항 제3호에 부합되지 않아 거절됩니다.

The protection of the claimed design is refused under Article 33(1)(iii) of the Design Protection Act

1) 공지되었거나 공연히 실시된 디자인과 유사한 디자인 (33-1821)

이 출원디자인은 그 출원 전인 20○○년 ○○월 ○○일 공지되었거나 공연히 실시된 불임의 △△△(물품명 또는 등록 제○○○호) 디자인과 유사합니다.

The claimed design is similar to the design of △△△ [product name or registration No. ○○-○○○○○○○○-○○-○○] that was publicly known or publicly worked on ○○○○○○ ○○, ○○○○ [month day, year] prior to the application date.

2) 간행물에 게재된 디자인과 유사한 디자인 (33-1841)

이 출원디자인은 그 출원 전에 반포된 □□□(간행물명)에 게재된 불임의 △△△(물품명, 등록 제○○○호 또는 공개번호 제○○○호) 디자인과 유사합니다.

The claimed design is similar to the design of △△△ [product name, registration No. ○○-○○○○○○○○ or publication No. ○○-○○○○○○○○] that was disclosed in □□□ [간행물명; ex. the official Gazette of the EUIPO] published on ○○○○○○ ○○, ○○○○ [month day, year] prior to the application date.

3) 전기통신회선을 통하여 공중이 이용할 수 있게 된 디자인과 유사한 디자인 (33-1861)

이 출원디자인은 그 출원 전인 2000년 00월 00일 전기통신회선 □□□(웹 사이트, 도메인네임)을 통하여 공중이 이용할 수 있게 된 △△△(물품명) 디자인과 유사합니다.

The claimed design is similar to the design of △△△ [product name] that became available to the public through the electronic communication network □□□ [website, domain name, etc.] on 000000 00, 000 0 [month day, year] prior to the application date.

공지날짜에 년도만 표시된 경우

〈Note〉 This prior design is deemed to be published on December 31, 2018 since only the year 2018 was referred in the cited website.

신규성 상실 예외주장이 가능함을 안내

〈Note〉 However, the applicant may claim the exception to lack of novelty through a written opinion, where the person who can obtain the right of design registration applies for the design registration within twelve months from the earliest date of public announcement. The applicant shall submit a document stating his/her intention, along with documents proving his/her eligibility.

출원시 신규성 상실 예외주장의 취지를 기재하였으나 기한 내 증명서류 미제출

The applicant claimed the exception to lack of novelty by indicating his/her intention in this international registration DM/○○○○○○○. However, ANNEX II was not attached to the application and no supporting document was submitted to the KIPO within 30 days from the publication date. Accordingly, the benefit from exceptional treatments for this prior design is not given to the international registration.

However, this reason for refusal may be overcome by submitting a supporting document for his/her claim of the exception to lack of novelty. The document is to include objective factual evidences such as form, date, subject of public announcement, design representations, etc.

박람회 우선권은 인정되지 않음을 안내

The applicant indicated the intention to claim exhibition priority in the international application. However, it is noted that no exhibition priority claim is accepted in accordance with the Design Protection Act.

5. 디자인보호법 제33조 제2항(창작비용이성)에 따른 거절이유

이 디자인등록출원디자인은 디자인보호법 제33조 제2항에 부합되지 않아 거절됩니다.

The protection of the claimed design is refused under Article 33(2) of the Design Protection Act.

가. 널리 알려진 형태·모양·색채 또는 이들의 결합에 기초한 용이창작의 경우

1) 널리 알려진 형태에 의한 것 (33-2111)

이 출원디자인은 널리 알려진 주지의 ○○○ 형태를 거의 그대로 표현한 정도에 불과하며, 주지의 형태에 새로운 목적을 적용한다고 하더라도 주지의 형태에서 크게 벗어나지 않습니다.

The claimed design is almost a mere simulation of the well-known shape of ○○○, and does not significantly deviate from the well-known shape even if the well-known shape is adapted for a new purpose.

예시		
		
국제등록번호	로카르노 분류	물품의 명칭
	26-04	candle
<p>이 출원 디자인은 단순히 “돌하르방”이라는 잘 알려진 조각상을 표현한 정도이며, 돌하르방 형태를 양초에 적용하였다고 하더라도 원래의 형태에서 벗어나지 않습니다.</p>		
<p>The claimed design is almost a mere simulation of the well-known statue “Dol hareubang (돌하르방)”, and does not deviate from the original form even if the form of “Dol hareubang” is adapted to the form of a candle.</p>		

2) 널리 알려진 형태 및 모양의 결합에 의한 것 (33-2121)

이 출원 디자인은 널리 알려진 형태 ○○○와 □□□를 결합한 것으로 이 디자인이 속하는 분야에서 통상의 지식을 가진 자에게는 매우 자명한 것이라 판단됩니다.

<p>The claimed design is a combination of well-known shapes of ○○○ and □□□, and is deemed to be very obvious to a designer skilled in the art.</p>
--

나. 자연물, 유명한 저작물·건조물·경치 등을 기초로 한 용이창작의 경우

1) 자연물에 의한 것 (33-2211)

이 출원디자인은 자연물에 신규한 목적이 적용된 것일지라도 자연물인 ○○○(자연물의 명칭)을 거의 그대로 나타낸 정도에 불과합니다.

The claimed design is almost a mere simulation of the natural object ○○○ [name of the natural object], even though the form of the natural object is adapted for a new purpose.

2) 유명한 저작물에 의한 것 (33-2221)

이 출원디자인은 유명 저작물에 신규한 목적이 적용된 것일지라도 유명 저작물인 ○○○(저작물의 명칭)을 거의 그대로 나타낸 정도에 불과합니다.

The claimed design is almost a mere simulation of the famous copyright work ○○○ [name of the famous copyright work], even though the form of the famous copyright work is adapted for a new purpose.

3) 유명한 건조물에 의한 것 (33-2231)

이 출원디자인은 유명 건조물에 신규한 목적이 적용된 것일지라도 유명 건조물인 ○○○(건조물의 명칭)을 거의 그대로 나타낸 정도에 불과합니다.

The claimed design is almost a mere simulation of the famous building ○○○ [name of the famous building], even though the form of the famous building is adapted for a new purpose.

4) 유명한 경치에 의한 것 (33-2241)

이 출원디자인은 유명한 경치에 신규한 목적이 적용된 것일지라도 유명한 경치인 ○○○(유명 경치의 명칭)을 거의 그대로 나타낸 정도에 불과합니다.

The claimed design is almost a mere simulation of the famous landscape ○○○ [name of the famous landscape], even though the form of the famous landscape is adapted for a new purpose.

5) 운동경기 또는 행사의 장면 등에 의한 것 (33-2251)



이 출원디자인은 운동경기 또는 행사의 장면에 신규한 목적이 적용된 것일지라도 운동경기 또는 행사의 장면 ○○○(운동경기 및 행사의 장면 명칭)을 거의 그대로 나타낸 정도에 불과합니다.

The claimed design is almost a mere simulation of a scene of sport game or activity ○○○ [name of the scene of sport game or activity], even though the form of the scene of sport game or activity is adapted for a new purpose.

다. 상관행상 전용의 경우 (33-2311)

○○○ 디자인을 □□□ 디자인으로 적용하는 것은 이 디자인이 속하는 분야에서 통상의 지식을 가진 자에게는 자명하므로 이와 같이 최초 사용에서 단순하게 변형하는 정도는 너무 사소한 변형으로 디자인 등록을 받을 수 없습니다.

Adapting the design of ○○○ to the design of □□□ is obvious to a designer skilled in the art, and such a simple modification of the original use may not obtain a design registration by being a very trivial variation.

예시	
<p>Prior design</p>  <p>화이트보드</p>	<p>Applied design</p>  <p>책장</p>
<p>화이트보드를 책장으로 전용하는 정도는 이 디자인이 속하는 분야에서 통상의 지식을 가진 자에게는 자명한 것으로, 원래의 용도에서 이 정도의 단순한 변형은 디자인 등록을 받기에는 사소한 정도의 변형입니다.</p>	
<p>Adapting the design of a whiteboard to the design of a bookshelf is obvious to a designer skilled in the art, and such a simple modification of the original use may not obtain a design registration by being a very trivial variation.</p>	

라. 널리 알려진 디자인에 기초한 용이창작의 경우

1) 널리 알려진 디자인의 결합에 의한 것 (33-2411)

이 출원디자인은 (국내외에서) 잘 알려진 ○○○ 디자인과 □□□ 디자인을 결합한 것으로 이 디자인이 속하는 분야에서 통상의 지식을 가진 자에게는 매우 자명한 것입니다.



The claimed design is a combination of the design of ○○○ and the design of □□□ well-known in this or a foreign country, which is very obvious to a designer skilled in the art.

2) 널리 알려진 하나의 디자인에 의한 것 (33-2421)

이 출원디자인은 널리 알려진 주지의 ○○○ 디자인을 거의 그대로 표현한 정도에 불과하며, 주지의 디자인에 새로운 목적을 적용한다고 하더라도 주지의 디자인에서 크게 벗어나지 않습니다.

The claimed design is almost a mere simulation of the well-known design of ○○○, and does not significantly deviate from the well-known design, even though the form of the well-known design is adapted for a new purpose.

예시

<p>Prior design</p>  <p>모자</p>	<p>Applied design</p>  <p>펜던트 조명</p>
--	---

잘 알려진 주지의 페도라를 펜던트 조명으로 변형하였다 하더라도 이 출원 디자인은 주지의 페도라 형태를 거의 그대로 표현한 정도이며 원래의 형태를 크게 벗어나지 않은 디자인입니다.

Even though the well-known fedora shape is adapted to a pendant lighting, the claimed design is almost a mere simulation of the well-known fedora shape, and does not substantially deviate from the original form.

마. 공지디자인에 기초한 용이창작의 경우

1) 공지디자인의 결합에 의한 것 (33-2511)

이 출원디자인은 ○○○(물품명 또는 등록번호 등)과 □□□(물품명 또는 등록번호 등)을 결합한 것으로 이 디자인이 속하는 분야에서 통상의 지식을 가진 자에게 매우 자명한 것입니다.

The claimed design is a combination of designs of ○○○ [product name or registration No, etc.] and □□□ [product name or registration No, etc.], and is very obvious to a designer skilled in the art.

예시

Prior design 1



Prior design 2



Applied design

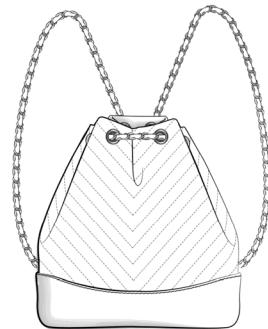

이 출원디자인은 선행 핸드백 디자인 1의 본체와 선행 핸드백 디자인 2의 V 스티치를 결합한 것으로 이는 이 디자인이 속하는 분야에서 통상의 지식을 가진 자에게는 자명한 것입니다.

The claimed design is a combination of the main body of the prior handbag design 1 and the V-stitch pattern of the prior handbag design 2, which is obvious to a designer skilled in the art.

2) 하나의 공지디자인에 의한 것

가) 공지디자인의 형태 및 모양을 거의 그대로 인용한 것 (33-2611)

(○○○을 제거하거나 부가하는 등 변형 유형 기재)은 이 디자인이 속하는 분야에서 통상의 지식을 가진 자에게 자명합니다. 따라서 공지된 디자인의 단순한 변형은 너무 사소한 변형이므로 디자인보호를 받을 수 없습니다.

The type of modification such as removing or adding ○○○ is obvious to a designer skilled in the art. Therefore, such a simple modification of the existing design is very trivial and may not obtain design protection.

예시

Prior design



Applied design



신발 목 부분의 길이를 줄이는 것은 이 디자인이 속하는 분야에서 통상의 지식을 가진 자에게 자명합니다. 따라서 공지된 신발에 단순한 변형을 가한 것은 너무 사소한 것으로 디자인 보호를 받을 수 없습니다.

Reducing the length of the shoe neck is obvious to a designer skilled in the art. Therefore, such a simple modification of the existing design of a shoe is very trivial and may not obtain design protection.

나) 공지디자인의 구성요소의 일부분을 다른 디자인으로 치환한 것 (33-2621)

선행 디자인 ○○○에 선행 디자인 □□□을 비추어 보면 이 출원디자인은 등록받을 수 없습니다. 디자인 ○○○의 전체적인 형태는 ‘구성요소 1’을 제외하고는 출원 디자인과 기본적으로 동일합니다. 그러나 선행 디자인 □□□는 기본적으로 출원 디자인과 동일한 모양을 가지고 있는 “유사물품”에 관련된 ‘구성요소 1’을 보여줍니다. 그러므로 선행 디자인 ○○○를 선행디자인 □□□에 의해 제시된 ‘구성요소 1’을 포함하도록 변형하는 정도는 이 디자인이 속하는 분야에서 통상의 지식을 가진 자에게 자명한 것입니다.

The claimed design may not obtain a design registration over the prior design ○○○ in view of the prior design □□□. The overall form of the prior design ○○○ is basically the same as the claimed design except for the “구성요소 1”. However, the prior design □□□ discloses the “구성요소 1” related to the “similar product”, having basically the same pattern as the claimed design. Therefore, the modification of the prior design ○○○ to employ the “구성요소 1” disclosed by the prior design □□□ is obvious to a designer skilled in the art.

예시

Rice cooker 1 (구성요소 1)

Rice cooker 2

Applied design



선행디자인 밥솥 2에 선행디자인 밥솥 1을 비추어보면 이 출원디자인은 등록 받을 수 없습니다. 밥솥 2의 전체적인 형태는 ‘상부면 위의 버튼 플레이트’를 제외하고는 출원 디자인과 기본적으로 동일합니다. 그러나 밥솥 1은 기본적으로 출원 디자인과 동일한 모양을 가지고 있는 “밥솥”에 관련된 ‘버튼 플레이트’를 보여줍니다. 그러므로 밥솥2를 밥솥 1에 의해 제시된 ‘버튼 플레이트’를 포함하도록 변형하는 정도는 이 디자인이 속하는 분야에서 통상의 지식을 가진 자에게 자명한 것입니다.

The claimed design may not obtain a design registration over the prior design of rice cooker 2 in view of the prior design of rice cooker 1. The overall form of the rice cooker 2 is basically the same as the claimed design except for the button plate on the top surface. However, the rice cooker 1 discloses the “button plate” related to the “rice cooker”, having basically the same pattern as the claimed design. Therefore, the modification of the rice cooker 2 to employ the “button plate” disclosed by the rice cooker 1 is obvious to a designer skilled in the art.

다) 공지디자인의 구성요소의 배치를 변경한 것 (33-2631)

선행 디자인의 ○○○ 요소의 배열을 변형하는 정도는 이 디자인이 속하는 분야에서 통상의 지식을 가진 자에게 자명한 것입니다. 따라서 공지디자인을 이와 같이 단순하게 변형하는 것은 너무 사소한 정도라 등록받을 수 없습니다.

Changing of the arrangement of the element ○○○ in the prior design is obvious to a designer skilled in the art. Therefore, such a simple modification of the existing design is very trivial and may not obtain a design registration.

예시

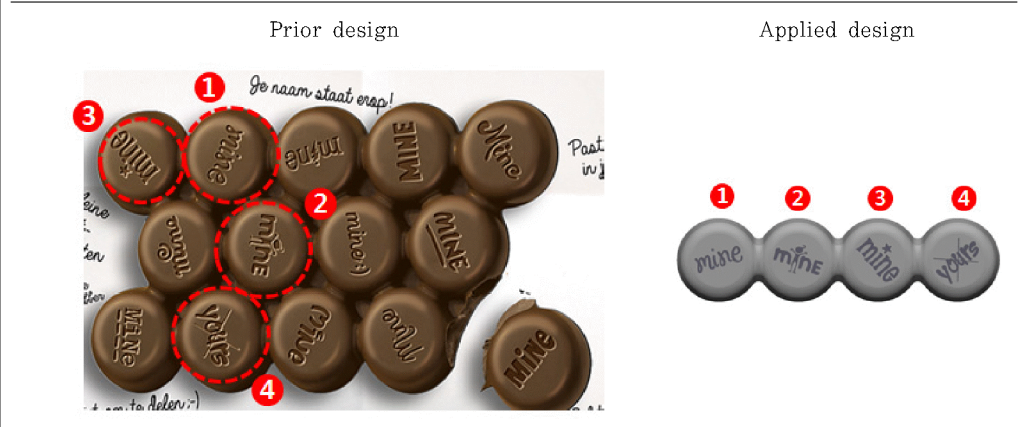

선행 디자인 내 단위 초콜릿 수와 그 배열을 변경하는 정도는 이 디자인이 속하는 분야에서 통상의 지식을 가진 자에게 자명한 것입니다. 따라서 공지디자인을 이와 같이 단순하게 변형하는 것은 너무 사소한 정도라 등록받을 수 없습니다.

Changing of the number of unit chocolates and their arrangement in the prior design is obvious to a designer skilled in the art. Therefore, such a simple modification of the existing design is very trivial and may not obtain a design registration.

라) 공지디자인의 구성요소의 비율을 변경한 것 (33-2641)

선행 디자인의 ○○○ 비례를 변경하는 정도는 이 디자인이 속하는 분야에서 통상의 지식을 가진 자에게 자명한 것입니다. 따라서 공지디자인을 이와 같이 단순하게 변형하는 것은 너무 사소한 정도라 등록받을 수 없습니다.

Changing of the ○○○ proportion of the prior design is obvious to a designer skilled in the art. Therefore, such a simple modification of the existing design is very trivial and may not obtain a design registration.

예시

Prior design

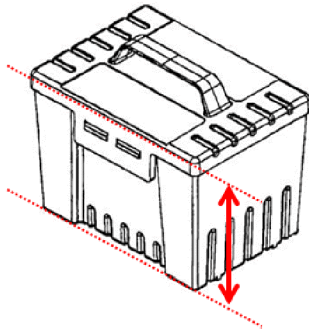

Applied design

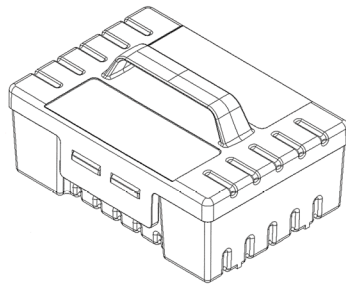

선행 디자인 본체의 수직 비례를 변경하는 정도는 이 디자인이 속하는 분야에서 통상의 지식을 가진 자에게 자명한 것입니다. 따라서 공지디자인을 이와 같이 단순하게 변형하는 것은 너무 사소한 정도라 등록받을 수 없습니다.

Changing of the vertical proportion of the main body of the prior design is obvious to a designer skilled in the art. Therefore, such a simple modification of the existing design is very trivial and may not obtain a design registration.

마) 공지디자인의 구성단위의 수를 변경한 것 (33-2651)

선행 디자인의 ○○○ 구성요소의 수를 변경하는 정도는 이 디자인이 속하는 분야에서 통상의 지식을 가진 자에게 자명한 것입니다. 따라서 공지디자인을 이와 같이 단순하게 변형하는 것은 너무 사소한 정도라 등록받을 수 없습니다.

Changing of the number of the element ○○○ of the prior design is obvious to a designer skilled in the art. Therefore, such a simple modification of the existing design is very trivial and may not obtain a design registration.

예시

Prior design

Applied design

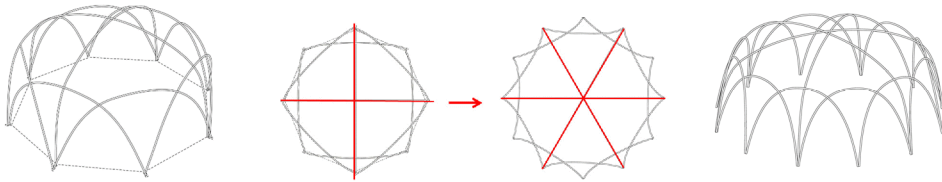

선행 디자인 폴대의 수를 변경하는 정도는 이 디자인이 속하는 분야에서 통상의 지식을 가진 자에게 자명한 것입니다. 따라서 공지디자인을 이와 같이 단순하게 변형하는 것은 너무 사소한 정도라 등록받을 수 없습니다.

Changing of the number of pole components of the prior design is obvious to a designer skilled in the art. Therefore, such a simple modification of the existing design is very trivial and may not obtain a design registration.

6. 디자인보호법 제33조 제3항(확대된 선출원)에 따른 거절이유

이 디자인등록출원디자인은 디자인보호법 제33조 제3항에 부합되지 않아 거절됩니다.

The protection of the claimed design is refused under Article 33(3) of the Design Protection Act.

가. 타인의 선출원디자인의 일부와 동일하거나 유사한 디자인인 경우 (33-3111)

이 디자인등록출원디자인은 그 출원 전에 출원된 20○○년 디자인등록출원 제○○○호 디자인의 일부와 동일하거나 유사합니다.

The claimed design is identical or similar to a part of the design of application No. ○○-○○○○-○○○○○○○○ filed on ○○○○○ ○○, ○○○○ [month day, year] prior to the date of this application.

* 이 규정은 당해 출원 후에 선출원이 출원공개되거나 등록공고된 경우에 적용하고, 선출원이 당해 출원 전에 출원공개되거나 등록공고된 경우에는 디자인보호법 제33조 제1항을 적용

< 인용디자인 관련 정보 >

- 공지일:
- 사이트 제목:
- 인용일자:
- 웹사이트 출처:

< Information of an earlier design >

- Date of publication: April 3, 2018
- Web title: Introducing ECLIPSE – OBSERVATORY
- Captured date: June 6, 2020
- Web-site Link:

< 인용디자인 관련 정보 >

- 발행 기관:
- 등록번호 / 출원번호:
- 공개일:

< Information of the cited design >

- Publishing Office
 - : EUROPEAN UNION INTELLECTUAL PROPERTY OFFICE (EUIPO)
 - : JAPAN PATENT OFFICE (JPO)
 - : Korean Intellectual Property Office (KIPO)
 - : World Intellectual Property Organization (WIPO)
- Registration number: 004121218-0001
- Date of publication : August 7, 2017

7. 디자인보호법 제34조(디자인등록을 받을 수 없는 디자인)에 따른 거절이유

가. 국가·국장 등과 동일하거나 유사한 디자인 (34-0111)

이 디자인등록출원디자인은 디자인보호법 제34조 제1호에 부합되지 않아 거절됩니다.

The protection of the claimed design is refused under Article 34(i) of the Design Protection Act.

이 출원디자인은 ○○○(국가·국장·공공기관 표장 등의 명칭)의 문자 (또는 표지)와 동일 또는 유사합니다.

The claimed design is identical or similar to the character(s) (or the mark) ○○○ of [name of the national flag, national emblem, mark of public organization, etc.].

나. 공공의 질서 또는 선량한 풍속을 문란하게 할 우려가 있는 디자인 (34-0211)

이 디자인등록출원디자인은 디자인보호법 제34조 제2호에 부합되지 않아 거절됩니다.

The protection of the claimed design is refused under Article 34(ii) of the Design Protection Act.

이 출원디자인은 ○○○(디자인의 내용)을 표현하는 것으로서 공공의 질서 또는 선량한 풍속을 문란하게 할 우려가 있는 것으로서 인정됩니다.

The claimed design represents ○○○ [contents of the design] and is liable to give rise to injury of the public order or morality.

다. 타인의 업무에 관계되는 물품으로 혼동하게 할 우려가 있는 디자인

이 디자인등록출원디자인은 디자인보호법 제34조 제3호에 부합되지 않아 거절됩니다.

The protection of the claimed design is refused under Article 34(iii) of the Design Protection Act.

1) 타인의 저명한 상표, 서비스표 또는 단체표장을 디자인으로 표현한 것 (34-0311)

이 출원디자인은 출원일 이전에 한국에서 등록 및 효력이 있는 저명한 상표를 포함하고 있습니다. 이는 타인의 업무에 관계되는 물품과 혼동을 일으킬 수 있습니다.

The claimed design includes a famous⁶⁾ mark (trademark, service mark, collective mark, etc.) registered and having effect in Korea prior to the filing date of this application. This may cause confusion with products related to business of another person.

2) 비영리법인의 표장을 디자인으로 표현한 것 (34-0321)

이 출원디자인은 비영리법인 ○○○(법인명)의 표장을 나타낸 것으로서 타인의 업무에 관계되는 물품과 혼동을 일으키게 할 우려가 있습니다.

The claimed design represents a mark of a non-profit legal entity ○○○ [법인명], and is liable to give rise to confusion with a product related to business of another person.

6) 상표법(영문) (한국법제연구원 법령번역센터), Any trademark identical or similar to a famous mark, which is a mark indicating~

주지의 (well-known), 저명한 (famous)로 구분할 수 있으나 혼용함

라. 물품의 기능을 확보하는 데 불가결한 형태만으로 된 디자인

이 디자인등록출원디자인은 디자인보호법 제34조 제4호에 부합되지 않아 거절됩니다.

The protection of the claimed design is refused under Article 34(iv) of the Design Protection Act.

1) 물품의 기술적 기능과 관련된 형태의 경우 (34-0411)

이 출원디자인은 ○○○(물품명)의 기능을 확보하는데 필수적인 형태로만 구성되어 있습니다.

The claimed design consists only of the shape that is essential to secure the functions of the ○○○ [product name].

The claimed design is dictated by functional consideration for the ○○○ (article name).

2) 표준화된 규격과 관련된 형태의 경우 (34-0421)

이 출원디자인은 ○○○(물품명)의 호환성을 유지하기 위한 표준화된 규격으로만 구성되어 있습니다.

The claimed design consists only of standardized specification to maintain compatibility of ○○○ [product name].

8. 디자인보호법 제35조(관련디자인)에 따른 거절이유

가. 디자인보호법 제35조 제1항에 부합하지 않는 경우

이 디자인등록출원디자인은 디자인보호법 제35조 제1항에 부합되지 않아 거절됩니다.

The protection of the claimed design is refused as failing to comply with Article 35(1) of the Design Protection Act.

1) 관련디자인등록출원이 기본디자인과 유사하지 않은 경우

가) 단독디자인으로 변경되어야 하는 경우 (35-1111)

이 출원디자인은 그 기본디자인으로 기재된 디자인 ○○번(국제디자인등록번호 또는 디자인등록출원 제○○○호) 디자인과는 유사하지 않습니다. 다만, 이 관련 디자인등록출원을 단독의 디자인등록출원으로 변경할 경우에는 그러하지 아니합니다.

The claimed design is not similar to the design No. ○○ of the international registration DM/○○○○○○○ (Korean application No. ○○-○○○○-○○○○○○○) indicated as the Principal Design. However, this ground of refusal may be overcome when the Related Design application is converted to a standalone design application.

관련디자인 출원이 기본 디자인과 유사하지 않은 경우

부분-전체 디자인을 관련 디자인으로 지정한 경우

The claimed design is not similar to the design No. ○○ of the international registration DM/○○○○○○○ (Korean application No. ○○-○○○○-○○○○○○○) indicated as the Principal Design. The design No. ○○ is a partial design, whereas the claimed design is for a design of an entire product. However, this ground of refusal may be overcome when this Related Design application is converted to a standalone design application.

기본디자인으로 지정될 수 없는 디자인출원이 기본디자인으로 지정된 경우

기본 디자인이 한국 특허청에 등록되거나 출원되지 않은 경우

The design of the international registration DM/○○○○○○○ indicated as the Principal Design is not a prior international registration designating the Republic of Korea nor a prior national application filed with the KIPO. Therefore, the claimed design is ineligible for design registration as a Related Design.

However, this ground for refusal may be overcome when this Related Design application is converted to a standalone design.

기본 디자인이 동일 출원 내 0번 디자인을 지정하고 있는 경우

The design No. 0 of this same application is indicated as the Principal Design of the claimed design. However, the design No. 0 does not specify any design in this application, and such a designation of the Principal Design is not accepted. However, this ground of refusal may be overcome when this Related Design application is converted to a standalone design.

기본 디자인으로 출원디자인 자신이 지정된 경우

The claimed design cannot be registered as a Related Design of the design No. ○○ of the international registration DM/○○○○○○○, since the claimed design itself is designated as the Principal Design. The “Related Design” is allowed only for a design that is similar but not identical only to the applicant’s design that is either already registered or claimed in an application pending for design registration. However, this ground of refusal may be overcome when this Related Design application is converted to a standalone design application.

나) 단독디자인으로 변경되더라도 타인의 선행디자인과 유사한 경우 (35-1111 + 해당 전산코드)

* 관련디자인등록출원을 단독디자인으로 변경하더라도 신규성 상실(자기공지 포함) 또는 타인의 선출원디자인 등에 의하여 거절되어야 할 경우에는 위 1)의 거절이유(35-1111)와 함께 디자인보호법 제33조 제1항 제1호부터 제3호까지 또는 제46조 제1항 등에 의한 거절이유를 기재한다.

다) 기본디자인이 다른 디자인으로 변경되어야 하는 경우 (35-1121)

① 유사한 다른 디자인이 이 디자인의 출원 전 등록된 경우

이 출원디자인은 그 기본디자인으로 지정된 국제등록출원(DM/○○○, 디자인 등록 제○○○호) 디자인과는 유사한 것으로 인정되지 아니합니다. 이 출원디자인은 출원일 전 ○○년 ○○월 ○○일에 동일 출원인에 의해 출원된 선출원과 유사하므로 최선의 디자인출원이 아닙니다.

따라서 디자인보호법 제35조 제1항에 따라 이 출원디자인은 국제등록출원 (DM/□□□, 디자인등록 제○○○호) □□번 디자인을 기본디자인으로 지정하는 관련디자인으로 변경하는 경우 상기 거절이유를 극복할 수 있습니다.

The claimed design is not similar to the design No. ○○ of the international registration DM/○○○○○○○ (Korean registration No. ○○-○○○○○○○○) indicated as the Principal Design, which may not be designated as the Principal Design of the claimed design. Meanwhile, the claimed design is similar to a design of an earlier application, the international registration DM/□□□□□□ [Korean application No. □□-□□□□□□] applied by the same applicant on ○○○○○○ ○○, ○○○○ [month day, year] prior to the application date.

Therefore, this ground of refusal may be overcome when the claimed design is amended to a Related Design indicating the design No. □□ of the international registration DM/□□□□□□ (Korean registration No. □□-□□□□□□) as the Principal Design in accordance with Article 35(1) of the Design Protection Act.

② 유사한 다른 디자인이 동일날짜 출원인 경우

이 출원디자인은 그 기본디자인으로 지정된 국제등록출원(DM/○○○, 디자인 등록 제○○○호, 디자인등록출원 제○○○호)과 유사하지 않습니다. 이 출원디자인은 현재 출원 내 ○○번 디자인과만 유사합니다.

The claimed design is not similar to the design No. ○○ of the international registration DM/○○○○○○○ (Korean registration No. ○○-○○○○○○○, application No. ○○-○○○○-○○○○○○○) indicated as the Principal Design. The claimed design is similar only to the design No. ○○ of this same application.

* 46(2)와 35(1)에 대한 안내를 동시에 함

For this reason, the applicant should select a single design between the claimed design and the design No. ○○ of this same international registration DM/○○○○○○○ and report the selection within the designated time limit in accordance with Article 46(5) of the Design Protection Act. Where there will be no report within the designated time limit, neither design may obtain a design registration under Article 46(2) of the same Act, since it will be deemed that no selection is made by the applicant.

〈Note〉 However, the both designs, the claimed design and the design No. ○○ of this same international registration, may obtain design registrations under Article 35(1) of the Design Protection Act, under the following conditions.

- 1) The applicant decides one of the two designs as a Principal Design and the other as a Related Design.
- 2) The design to be a Principal Design is amended to or maintained as a standalone design and the design to be a Related Design is amended to a Related Design indicating the standalone design as the Principal Design.

2) 기본디자인의 디자인권이 소멸한 경우

가) 단독디자인으로 변경하면 기본디자인과는 유사하지 않아 등록될 수 있는 경우 (35-1411)

기본 디자인으로 지정된 국제등록출원(DM/○○○, 등록 제○○○호)의 ○○번 디자인의 디자인권이 소멸하였습니다. 그러나 출원 디자인은 그 기본디자인으로 지정된 국제등록출원(DM/○○○, Registration NO. ○○○)호와 유사하지 않기 때문에 단독의 디자인등록출원으로 변경할 때 거절이유를 극복할 수 있습니다.

The design right of the design No. ○○ of the international registration DM/○○○○○○○ (Korean registration No. ○○-○○○○○○○○) indicated as the Principal Design has been expired.

However, the claimed design is not similar to the design indicated as the Principal Design. Therefore, this ground of refusal may be overcome when the claimed design is amended to a standalone design.

나) 단독디자인으로 변경하더라도 기본디자인과 유사하여 공보게재 등에 의한 신규성 상실로 등록될 수 없는 경우 (35-1411 + 해당 전산코드)

기본 디자인으로 지정된 국제등록출원(국제등록출원(DM/○○○, 등록 제○○○호)의 ○○번 디자인의 디자인권이 소멸하였습니다. 이 소멸된 국제등록출원은 출원 디자인의 출원일 이전(○○년 ○○월 ○○일)에 대중에게 이미 공개되거나 사용되어온 디자인입니다.

The design right of the design No. ○○ of the international registration DM/○○○○○○○ (Korean registration No. ○○-○○○○○○○○) indicated as the Principal Design has been expired. The design of the expired international registration was already publicly known or worked as of ○○○○ ○○, ○○○○ [month day, year] prior to the application date of the claimed design.

3) 기본디자인이 취하된 경우 (35-1511)

기본 디자인으로 지정된 국제등록출원(국제등록출원(DM/○○○, 등록 제○○○호)의 ○○번 디자인이 취하되었습니다. 그러나 출원 디자인은 단독의 디자인등록출원으로 변경할 때 거절이유를 극복할 수 있습니다.

The design No. ○○ of the international registration DM/○○○○○○○ (Korean registration No. ○○-○○○○○○○○) indicated as the Principal Design has been withdrawn. However, this ground of refusal may be overcome when the claimed design is amended to a standalone design.

4) 기본디자인이 포기된 경우

가) 기본디자인이 출원 계속 중 포기된 경우 (35-1611)

기본 디자인으로 지정된 국제등록출원(국제등록출원(DM/○○○, 등록 제○○○호)의 ○○번 디자인이 포기되었습니다. 그러나 출원 디자인은 단독의 디자인등록출원으로 변경할 때 거절이유를 극복할 수 있습니다.

The design No. ○○ of the international registration DM/○○○○○○○ (Korean registration No. ○○-○○○○○○○○) indicated as the Principal Design has been abandoned. However, this ground of refusal may be overcome when the claimed design is amended to a standalone design.

나) 기본디자인이 설정등록 후 포기된 경우

* 위의 2) 기본디자인의 디자인권이 소멸한 경우와 동일

5) 기본디자인의 거절결정이 확정된 경우

가) 기본디자인이 거절결정된 것으로서, 단독디자인으로 변경하면 등록될 수 있는 경우 (35-1711)

기본 디자인으로 지정된 국제등록출원(DM/○○○, 등록 제○○○호)의 ○○번 디자인이 거절결정 되었습니다. 그러나 출원 디자인은 단독의 디자인등록출원으로 변경할 때 거절이유를 극복할 수 있습니다.

The design No. ○○ of the international registration DM/○○○○○○○ (Korean application No. ○○-○○○○-○○○○○○○○) indicated as the Principal Design has been rejected under the decision of refusal. However, this ground of refusal may be overcome when the claimed design is amended to a standalone design.

나) 기본디자인이 신규성 상실 또는 선출원 등에 의하여 거절결정된 것으로서, 기본 디자인의 인용참증 디자인과 유사한 경우 (35-1711 + 해당 전산코드)

기본 디자인으로 지정된 국제등록출원(DM/○○○, 등록 제○○○호)의 ○○번 디자인이 거절결정 되었습니다.

그리고 이 출원 디자인은 출원일 이전(○○년 ○○월 ○○일)에 대중에게 공개되거나 사용되어온 선행 디자인과 유사합니다.

The design No. ○○ of the international registration DM/○○○○○○○ (Korean application No. ○○-○○○○-○○○○○○○○) indicated as the Principal Design has been rejected under the decision of refusal.

In addition, the claimed design is similar to the prior design that has been publicly known or worked as of ○○○○ ○○, ○○○○ [month day, year] prior to the application date of the claimed design.

* 기본디자인의 거절이유에 따라 아래 예시와 같이 해당 전산코드를 함께 인용
(예시)

- ① 기본디자인의 인용참증 디자인이 『공지 또는 공연히 실시된 디자인』인 경우:
33-1811
- ② 기본디자인의 인용참증 디자인이 『간행물에 게재된 디자인』인 경우:
33-1841
- ③ 기본디자인의 인용참증 디자인이 『전기통신회선을 통하여 공중이 이용할 수 있게 된 디자인』인 경우: 33-1861
- ④ 기본디자인의 인용참증 디자인이 『타인의 선출원 디자인』인 경우:
46-1111

예시) 동일 출원 내 동일한 디자인을 관련 디자인으로 오지정 (46-2111)

The claimed design is identical to the design No. ○○ of this same international registration DM/○○○○○○○.

* The claimed design is applied as a Related Design of the design No. ○○ of the present international registration DM/○○○○○○○ indicated as the Principal Design. However, a design can be registered as a Related Design where it is similar but not identical only to the Principal Design.

For this reason, the applicant should select a single design between the claimed design and the design No. ○○, and report the selection within the designated time limit in accordance with Article 46(5) of the Design Protection Act. Where there will be no report within the designated time limit, neither design may obtain a design registration under Article 46(2) of the same Act, since it will be deemed that no selection is made by the applicant.

6) 기본디자인의 거절결정이 확정되지 않은 경우

- * 원칙적으로 심사보류통지를 하되, 기본디자인의 거절이유 해소 가능성, 관련디자인의 거절이유 존재 여부, 관련디자인의 거절이유 해소 가능성 등을 고려하여 거절이유를 통지할 것인지를 적절히 판단
- * 기본디자인으로 지정한 디자인의 심사가 진행 중인 경우 등 심사보류 통지

관련디자인으로 출원된 디자인의 심사보류 1

Where a decision to reject an application for registration of Principal Design is not final and conclusive, the examination of an application for registration of Related Designs shall, in principle, be suspended, provided that a notice of suspension of examination for an application for international design registration shall be made after a notice of provisional rejection.

Where a decision of refusal to the Principal Design is not final and conclusive, this ground of refusal is provisional, and the examination of an application for registration of Related Designs shall, in principle, be suspended until the decision of grant or refusal to the Principal Design.

관련디자인으로 출원된 디자인의 심사보류 2

The decision of grant or refusal to the claimed design applied as a Related Design depends on the grant or refusal of the design No. ○○ indicated as a Principal Design. Accordingly, the examination on the requirements of Article 35 of the Design Protection Act is suspended and will be resumed when the decision of grant or refusal of the design No. ○○ in the international registration DM/○○○○○○○ (or Korean application No. ○○-○○○○-○○○○○○○) is made.

7) 출원인이 기본디자인의 디자인권자 또는 출원인과 다른 경우 (35-1811)

이 출원디자인은 출원인이 그 기본디자인으로 기재한 디자인(국제등록출원 DM/○○○, 등록 제○○○호, 디자인등록출원 제○○○호)의 디자인권자(또는 출원인)과 동일하지 않으므로 관련디자인으로 디자인등록을 받을 수 없습니다. 그러나 출원 디자인은 단독의 디자인등록출원으로 변경할 때 거절이유를 극복할 수 있습니다.

The claimed design may not obtain a design registration as a Related Design since the applicant is not identical to the holder (or the applicant) of the design of the international registration DM/○○○○○○○○ (Korean registration No. ○○-○○○○○○○○, application No. ○○-○○○○○○-○○○○○○○○) indicated as the Principal Design. However, this ground of refusal may be overcome when the claimed design is amended to a standalone design.

* 관련디자인등록출원을 단독디자인으로 변경하더라도 신규성 상실(자기공지 포함) 또는 타인의 선출원디자인 등에 의하여 거절되어야 할 경우에는 이 거절이유와 함께 디자인보호법 제33조 제1항 제1호부터 제3호까지 또는 제46조 제1항 및 제2항 등에 의한 거절이유를 기재한다.

8) 기본디자인의 출원일부터 1년이 지난 후에 출원된 경우 (35-1911)

이 관련디자인등록출원디자인은 등록 제○○○호(디자인등록출원 제○○○호) 디자인의 출원일부터 1년이 지난 후에 출원된 것이므로 관련디자인으로 등록을 받을 수 없습니다.

The claimed design may not obtain a registration as a Related Design since the claimed design is filed more than 1 year after the application date of the international registration DM/○○○○○○○○ (Korean registration No. ○○-○○○○○○○○, application No. ○○-○○○-○○○○○○○○) dated _____ [ex. May 21, 2020].

Where a Related Design is filed more than one year later from the application date of the Principal Design, no design is eligible for registration under paragraph (1) of Article 35 (Related Design) of the Design Protection Act.

나. 디자인보호법 제35조 제2항에 부합하지 않는 경우

이 디자인등록출원디자인은 디자인보호법 제35조 제2항에 부합되지 않아 거절됩니다.

The protection of the claimed design is refused under Article 35(2) of the Design Protection Act.

1) 관련디자인을 기본디자인으로 기재한 경우

가) 단독디자인으로 변경하면 등록될 수 있을 때 (35-1311)

기본 디자인으로 지정된 국제등록출원(DM/○○○, 등록 제○○○호) ○○번 디자인은 국제등록출원(DM/□□□, 등록 제□□□호) □□번 디자인의 관련디자인입니다.

그러나 출원 디자인은 단독의 디자인등록출원으로 변경할 때 거절이유를 극복할 수 있습니다.

The design No. ○○ of the international registration DM/○○○○○○○ (Korean registration No. ○○-○○○○○○○○) indicated as the Principal Design is a Related Design of the design No. □□ of the international registration DM/□□□□□□ (Korean registration No. □□-□□□□□□).

However, this ground of refusal may be overcome when the claimed design is amended to a standalone design.

나) 단독디자인으로 변경하더라도 자기공지 등으로 거절되어야 할 때 (35-1311 + 해당 전산코드)

기본디자인으로 지정된 국제등록출원(DM/○○○, 등록 제○○○호) ○○번 디자인은 국제등록출원(DM/□□□, 등록 제□□□호) □□번 디자인의 관련디자인입니다.

또한, 이 출원 디자인은 출원일 이전(○○년 ○○월 ○○일)에 대중에게 공개되거나 사용되어온 선행 디자인과 유사합니다.

The design No. ○○ of the international registration DM/○○○○○○○ (Korean registration No. ○○-○○○○○○○○) indicated as the Principal Design is a Related Design of the design No. □□ of the international registration DM/□□□□□□ (Korean registration No. □□-□□□□-□□□□□□□□).

In addition, the claimed design is similar to the prior design that has been publicly known or worked as of ○○○○○○ ○○, ○○○○ [month day, year] prior to the application date of the claimed design.

* 위 가의 거절이유(35-1311)와 함께 디자인보호법 제33조 제1항 제1호부터 제3호까지, 제35조 제2항, 제46조 제1항 및 제2항 등에 의한 거절이유를 기재한다.

2) 자기의 관련디자인과만 유사한 경우 (35-2111)

이 출원 디자인은 관련디자인인 국제등록출원(DM/○○○, 등록 제○○○호) ○○번 디자인에만 유사합니다.

The claimed design is similar only to the design No. ○○ of the international registration DM/○○○○○○○ (Korean registration No. ○○-○○○○○○○○), which is a Related Design.

다. 디자인보호법 제35조 제3항에 부합하지 않는 경우

이 디자인등록출원디자인은 디자인보호법 제35조 제3항에 부합되지 않아 거절됩니다.

The protection of the claimed design is refused under Article 35(3) of the Design Protection Act.

1) 기본디자인의 디자인권에 전용실시권이 설정되어 있는 경우 (35-3111)

이 출원디자인의 기본디자인으로 지정된 국제등록출원(DM/○○○, 등록 제○○○호) ○○번 디자인의 디자인권에 전용실시권이 설정되어 있습니다.

The exclusive license has been established for the design right of the design No. ○○ of the international registration DM/○○○○○○○ (Korean registration No. ○○-○○○○○○○○) indicated as the Principal Design of the claimed design.

9. 디자인보호법 제39조(공동출원)에 따른 거절이유

이 디자인등록출원디자인은 디자인보호법 제39조에 부합되지 않아 거절됩니다.

The protection of the claimed design is refused as failing to comply with Article 39 of the Design Protection Act.

가. 공유자 전원이 공동으로 출원하지 않은 것 (39-0111)

이 디자인등록출원디자인은 디자인등록을 받을 수 있는 권리가 아래에 기재된 자와 공유인 것으로 인정되나, 공유자 전원이 공동으로 출원하지 않았습니다.

- 아 래 -

성 명:

주 소:

성 명:

주 소:

The right to obtain a design registration is jointly owned by the persons listed below but this application has not been made by the entirety of the joint owners.

- BELOW -

Name:

Address:

Name:

Address:

10. 디자인보호법 제40조 제1항(1디자인 1디자인출원)에 따른 거절이유

이 디자인등록출원디자인은 디자인보호법 제40조 제1항에 부합되지 않아 거절됩니다.

The protection of the claimed design is refused as failing to comply with Article 40(1) of the Design Protection Act.

가. 1디자인마다 출원되지 않은 경우

1) 1출원에 2이상의 물품을 기재한 경우 (40-1111)

이 출원디자인의 물품의 명칭은 복수의 물품명을 기재하고 있어 적합하지 않습니다.

The indication of products “○○○ amd ○○○” [출원서에 기재된 물품명] for the claimed design is not appropriate since it includes more than one product name.

2) 1출원에 2이상의 디자인을 표현한 경우 (40-1211)

이 출원디자인은 1출원에 2이상의 형태·모양·색채 또는 그 결합을 표현한 것으로 인정됩니다. ○○○과 ○○○은 일반적인 거래환경에서 결합된 물품으로 항상 거래되는 것이 아니기 때문에 하나 이상의 디자인이라 판단됩니다. 다만, 이 출원을 각각 1디자인으로 분할하거나, 일부를 삭제하여 1디자인으로 보정할 경우에는 그러하지 아니합니다.

Two or more shapes, patterns, colors, or their combinations are represented in a single application. The claimed design is deemed to be more than one design since ○○○ and ○○○ are not always traded as a combined product under the common practices of transaction.

However, this ground of refusal may be overcome when this application is divided into respective designs, or is amended to contain a single design by cancelling the others.

예시



국제등록번호

로카르노 분류

물품의 명칭

DM/097968

둘 이상의 형태, 모양, 색상, 이들의 결합이 하나의 출원에 도시되었습니다.

참고 > 이 출원이 각각의 디자인으로 분할되거나 하나는 선택하여 남기고 나머지 하나를 삭제하는 보정을 할 때 이 거절이유는 극복될 수 있습니다. 이 출원에 포함된 물리적으로 분리된 부분이 하나의 물품으로 항상 사용되고 거래되는 경우, 그 사용목적용 디자인 설명란에 기재하면 이 거절이유는 극복될 수 있습니다.

Two or more shapes, patterns, colors, or their combination are represented in a single application.

< Note >

This ground of refusal may be overcome when this application is divided for respective designs, or is amended to contain a single design by cancelling the others. In addition, where these physically separated parts in the application are always used or traded as one product, this ground for refusal may be overcome when the use or purpose of such design is added in the description of the design.

라벨지의 경우 외곽선 도시가 없어 1디자인 1출원 위반인 경우

Two or more shapes, patterns, colors, or their combination are represented in a single application.

〈Note〉

Representation of the designs such as “sticker” or “label” needs to be limited with outer lines.

3) 움직이는 물품의 디자인(화상디자인 포함)이 움직임에 일정성 또는 통일성이 없는 경우 (40-1411)

이 출원 디자인은 움직이는 물품의 디자인으로 출원되었다고 할지라도, 그 움직임에 일정성 또는 통일성이 없어 하나의 출원에 둘 이상의 형태, 모양, 색상, 이들의 결합이 표현된 것으로 보입니다.

〈참고〉 디자인보호법 제40조 제1항에 따른 거절이유는 이 출원이 각각의 디자인으로 분할되거나 하나의 디자인을 남기고 다른 하나를 삭제하는 보정을 할 때 극복될 수 있습니다.

The claimed design, seeking registration as a design of a motion product, is deemed to include two or more shapes, patterns, colors, or their combinations since uniformity or unity is not found in the motion.

〈 Note 〉

This ground of refusal under Article 40(1) of the Design Protection Act may be overcome when this application is divided for respective designs, or is amended to contain a single design by cancelling the others.

(화상디자인) 동작의 일정성이 없는 경우

The claimed design is deemed to include two or more shapes, patterns, colors, or their combinations since the claimed design cannot be considered as an animated GUI due to discontinuous sequences and different elements in the submitted representations. The ground of refusal under Article 41(1) of the Design Protection Act may be overcome when this application is divided for respective designs or is amended to contain a single design by cancelling the other.

예시

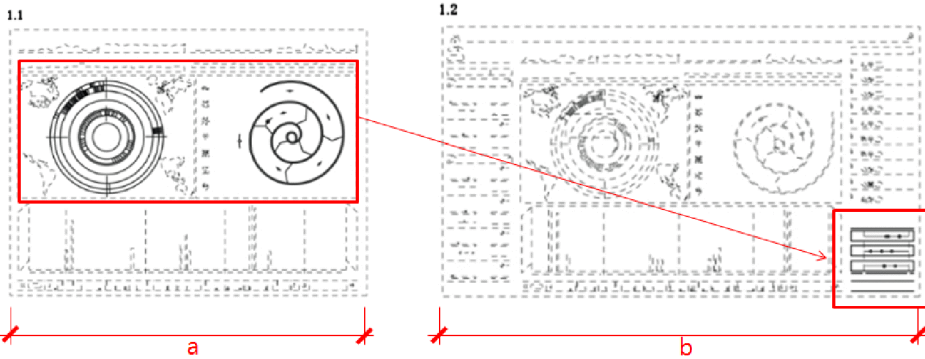

국제등록번호

로카르노 분류

물품의 명칭

DM/097582 No. 1

14-04

Animated graphical user interfaces for computer screens

제출된 도면 내 불연속적인 장면과 다른 구성 요소들로 인해 이 출원 디자인을 동적 화상디자인이라 볼 수 없기 때문에 둘 이상의 형태, 모양, 색상, 이들의 결합이 하나의 출원에 도시된 것으로 인정됩니다. 디자인보호법 제40조 제1항에 의한 거절이유는 각각의 디자인으로 분할되거나 하나의 디자인을 남기고 나머지를 삭제하는 보정을 함으로써 극복될 수 있습니다.

The claimed design is deemed to include two or more shapes, patterns, colors, or their combinations since the claimed design cannot be considered as an animated GUI due to discontinuous sequences and other elements in the submitted drawings. The ground of refusal under Article 40(1) of the Design Protection Act may be overcome when this application is divided for respective designs, or is amended to contain a single design by cancelling the others.

11. 디자인보호법 제40조 제2항(물품류 구분)에 따른 거절이유

가. 물품의 명칭이 산업통상자원부령으로 정한 물품류 구분에 따르지 않은 경우 (40-2111)

이 디자인등록출원디자인은 시행규칙 제38조 제2항에 부합되지 않아 디자인보호법 제40조 제2항에 의해 거절됩니다.

The protection of the claimed design is refused as failing to comply with Article 40(2) of the Design Protection Act by failing to comply with Article 38(2) of the Implementing Regulations of the same Act.

① 물품명칭에 총괄명칭을 사용한 것

The indication of products “○○○” for the claimed design is inappropriate. The term “○○○” is excessively generic to identify the product since the purpose and method of use is not derived from the Indication of products and the submitted representations.

② 물품의 용도가 불명확한 명칭을 사용한 것

The indication of products “○○○” for the claimed design is inappropriate. The term “○○○” is excessively vague to identify the product since the purpose and method of use is not derived from the Indication of products “○○○”.

The claimed design cannot be clearly understood since the purpose or function of the design is not identified in detail by the indication of products and the submitted representations.

The term “○○○” is commonly used to describe a _____ [물품의 명칭에 해당하는 물품]. However, since the feature [물품의 명칭을 특징하는 구체적인 특징부] is not found from the submitted representations, the claimed design is insufficient for the term “○○○” to be the indication of this product.

③ 물품명칭에 ○○○라는 고유명사를 기재한 것

Proper noun ○○○ is stated in the indication of products

④ 물품명칭에 상표명 등을 기재한 것

Trademark, etc. is stated in the indication of products

⑤ 생략된 물품명칭을 사용한 것

The indication of products is excessively abbreviated

⑥ 물품성이 없는 명칭을 기재한 것

The indication of products (“○○○”) for the claimed design is inappropriate since the term “○○○” may not be regarded as a product under Article 2(i) of the design Protection Act.

예시



국제등록번호	로카르노 분류	물품의 명칭
DM/095224 No. 3	07-02	Pan coating hot

물품의 명칭 (“뜨거운 팬 코팅”)은 “코팅”이 디자인보호법 제2조 제1호에 따른 물품성이 인정되지 않기 때문에 적합하지 않습니다. 또한 “뜨거운”이라는 용어는 물품의 명칭을 언급하는 대신 단순히 사용상태를 묘사하고 있습니다. 따라서 “팬”과 같은 보다 구체적이고 큰 물품을 기재해야 합니다.

The indication of product “Pan coating hot” for the claimed design is inappropriate since the term “coating” may not be accepted as a product under Article 2(i) of the Design Protection Act. In addition, the term “hot” merely describes the state of use rather than indicating a product. Therefore, a more specific and generic term such as “pan” should be used as the indication of the products.

⑦ 물품의 명칭이 도면과 다른 것

The indication of products “○○○” for the claimed design is inappropriate. The product is indicated as “○○○” [물품의 명칭에 기재된 명칭], while the representations show a ○○○ [도면에 표현된 물품].

예시



국제등록번호	로카르노 분류	물품의 명칭
DM/093137 No. 3	07-01	Beakers

“비커”는 일반적으로 뚜껑이 없고 바닥이 평평한 실린더형 용기를 이르는 용어이기 때문에 이 출원 디자인의 물품의 명칭으로 적합하지 않습니다. 그러므로, 물품의 명칭은 제출된 도면과 부합하는 명칭으로 기재될 것이 요구됩니다.

The term “Beakers” is an inappropriate indication of product for this design because the term “Beakers” is commonly used to describe a cylindrical container with a flat bottom without a cap. Therefore, the indication of product is required to be amended to the term that corresponds with the submitted representations.

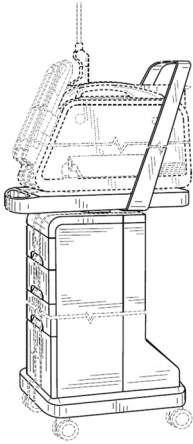
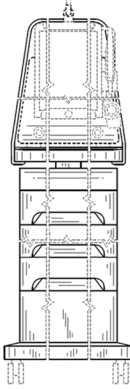
예시		
1.4	1.1	
 		
국제등록번호	로카르노 분류	물품의 명칭
DM/096567	12-02	Cart for medical apparatus
<p>이 출원디자인은 의료용 레이저 기기의 부분 디자인으로서 등록받고자 한 것인지, 의료 기기용 카트로서 등록받고자 한 것인지 명확하지 않습니다. 물품의 명칭을 “의료기기의 카트”로 기재하고 있으나 도면은 의료용 레이저 기기 부분도 도시하고 있습니다. “</p> <p>It is not clear whether the claimed design is intended to obtain registration as a partial design of a medical laser apparatus or as a design of a cart for medical apparatus. The product is indicated as “Cart for medical apparatus” while the representations also show a part of the medical laser apparatus.</p> <p>In order to obtain registration as a partial design of “Medical laser apparatus”, the name of the entire product including the illustrated part should be used in the indication of products, and the Class of the Locarno Classification needs to be amended. Where the substance seeking registration is a cart for medical apparatus, only the cart should be illustrated without any medical apparatus placed on the cart.</p>		

⑧ 부분디자인으로서 『○○○의 부분』 등의 명칭을 사용한 것

The indication of product “part of ○○○” for the claimed design is inappropriate. Even though the substance seeking registration is a part of a product, the name of the entire product including the illustrated part is embodied should be used in the indication of product.

예시

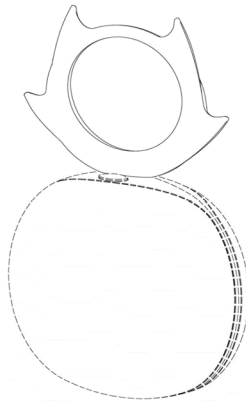

국제등록번호	로카르노 분류	물품의 명칭
DM/100085	03-01	Bag part

“가방의 부분”은 출원 디자인의 물품의 명칭으로 적합하지 않습니다. 등록받고자 하는 실체가 물품의 일부분일지라도 그 부분이 포함되어 있는 전체 물품의 명칭이 물품의 명칭으로 기재되어야 합니다.

The indication of product “Bag part” for the claimed design is inappropriate. Even if the substance seeking registration is a part of a product, the entire product including the part seeking registration should be indicated in the indication of product.

⑨ 화상디자인의 물품의 명칭이 GUI로 기재된 것

The indication of product “Graphical user interfaces for a display screen of portion thereof” for the claimed design is inappropriate, since graphical user interface itself may not be regarded as a product under Article 2(i) of the Design Protection Act. Accordingly, the product in which graphical user interface is displayed should be indicated. In addition, even if the substance seeking registration is a part of a product, only the name of the entire product including the part should be used in the indication of product.

⑩ 한 벌의 물품에 해당하지 않으나 세트 등의 명칭을 사용한 것 (예시는 사용 시 복수 개를 사용하는 것으로 보이는 경우)

The claimed design is entitled “Set of ○○○” in the indication of products. In order to be entitled “a set of items”, two or more products shall be included in an application while these products must be used together as a set. However, since the reproductions show merely the product in a stacked state (in various usage), the indication of product for the claimed design is inappropriate.

⑪ 글자체가 각각에 대한 명칭을 사용하지 않은 것

Typeface designs need to be filed respectively.

The indication of products needs to be amended in accordance with the amendment of the reproduction, since the collective name “Type and typefaces” is used in the indication of products.

물품의 명칭 보정 방안 제시

* Example for an appropriate indication of products

: Testing devices for - , Vehicle wheel alignment testing apparatus, tire testing devices, etc.

나. 물품류가 산업통상자원부령으로 정한 물품류 구분에 따르지 않은 경우 (40-2211)

이 디자인등록출원디자인은 시행규칙 제38조 제1항에 부합되지 않아 디자인보호법 제40조 제2항에 의해 거절됩니다.

The protection of the claimed design is refused as failing to comply with Article 40(2) of the Design Protection Act to comply with Article 38(1) of the Implementing Regulations of the same Act.

이 출원디자인은 산업통상자원부령이 정한 물품류 구분(디자인보호법 시행규칙 별표4)에 의하여 출원되지 아니하였습니다. 다만, 디자인의 대상이 되는 물품이 속하는 물품류를 제○○류로 보정할 경우에는 그러하지 아니합니다.

The claimed design does not comply with the classification of products prescribed by the Ordinance of the Ministry of Industry. However, this ground of refusal may be overcome when the class of the product is changed to class ○○-○○ by an amendment.

12. 디자인보호법 제41조(복수디자인등록출원)에 따른 거절이유

이 디자인등록출원디자인은 디자인보호법 제41조에 부합되지 않아 거절됩니다.

The protection of the claimed design is refused as failing to comply with Article 41 of the Design Protection Act.

가. 같은 물품류에 속하지 않는 물품의 디자인이 포함된 경우 (41-0111)

동일 국제출원등록 내 디자인번호 No. ○○, ○○ and ○○는 디자인의 물품이 산업 통상자원부령으로 정한 물품류 구분에서 동일 물품류에 속하지 않습니다. 다만, 물품류가 같지 않은 위 디자인번호의 디자인에 대하여 출원분할을 하거나, 보정에 의하여 삭제할 경우에는 그러하지 아니합니다.

The design Nos. ○○, ○○, and ○○ in the present international registration do not belong to the same class of products according to the classification of products prescribed by the Ordinance of the Ministry of Industry.

However, this ground for refusal may be overcome when the design Nos. ○○, ○○, and ○○ mentioned above that do not belong to the same class are divided or canceled by an amendment.

나. 101개 이상의 디자인을 하나의 출원으로 한 경우 (41-0211)

이 국제출원등록(DM/○○○)은 출원서 및 첨부도면 등에 의하면 101개 이상의 디자인이 출원된 것으로 인정됩니다. 다만, 복수디자인등록출원된 디자인 중 100개를 초과하는 디자인에 대하여 출원분할을 하거나 보정에 의하여 삭제할 경우에는 그러하지 아니합니다.

Based on the application, the representations, etc., the international registration DM/○○○○○○ appears to contain more than 100 designs. However, this ground for refusal may be overcome when designs exceeding 100 designs among the designs of this multiple design application are divided or canceled by an amendment.

다. 하나의 일련번호 디자인의 도면에 2개 이상의 디자인이 표현된 경우 (41-0311)

이 출원디자인은 1출원에 2이상의 형태·모양·색채 또는 그 결합을 표현한 것으로 인정됩니다. ○○○과 ○○○은 일반적인 거래환경에서 결합된 물품으로 항상 거래되는 것이 아니기 때문에 하나 이상의 디자인이라 판단됩니다. 다만, 이 출원을 각각 1디자인으로 분할하거나, 일부를 삭제하여 1디자인으로 보정할 경우에는 그러하지 아니합니다.

Two or more shapes, patterns, colors, or their combinations are represented in a single application. The claimed design is deemed to be more than one design since ○○○ and ○○○ are not always traded as a combined product under the common practices of transaction.

However, this ground for refusal may be overcome when this application is divided for respective designs, or is amended to contain a single design by cancelling the others.

13. 디자인보호법 제42조(한 벌의 물품의 디자인)에 따른 거절이유

이 디자인등록출원디자인은 디자인보호법 제42조 제1항에 부합되지 않아 거절됩니다.

The protection of the claimed design is refused as failing to comply with Article 42(1) of the Design Protection Act.

가. 한 벌의 물품으로 동시에 사용되지 않는 것 (42-1111)

이 출원디자인은 산업통상자원부령이 정한 한 벌의 물품으로 출원되었으나, 한 벌의 물품으로 동시에 사용되지 않으므로 한 벌의 물품의 디자인으로 디자인등록을 받을 수 없습니다. 다만, 이 출원을 디자인보호법 제50조에 따라 각각의 물품의 디자인으로 출원분할을 할 수 있음을 알려드립니다.

- * 한 벌의 물품의 출원이 산업통상자원부령으로 정한 물품이고 구성물품의 적합성 요건을 충족하는 경우에도, 한 벌 전체로서 동시에 사용되지 않거나 디자인에 통일성이 없으면 한 벌 물품의 디자인으로 성립되지 않는 것이므로 1출원에 2이상의 디자인을 표현한 결과가 되어 각각의 물품의 디자인으로 분할할 수 있다.
- * 한편, 한 벌의 물품의 디자인의 성립요건 및 구성물품의 적합성을 갖춘 경우는 전체로서 1출원으로 인정되므로 출원분할은 허용되지 아니한다.

The claimed design may not obtain a design registration as a design of a set of items, since the claimed design seeks registration for a set of items prescribed by the ordinance of the Ministry of Industry but the items are not used as a set at the same time. However, the applicant is advised that this application may be divided into respective products in accordance with Article 50 of the Design Protection Act.

나. 한 벌의 물품 전체로서 디자인에 통일성이 없는 것 (42-1211)

이 출원디자인은 산업통상자원부령이 정한 한 벌의 물품으로 출원되었습니다. 그러나 한 벌의 물품 전체로서 디자인에 통일성이 없습니다.

[참고] 이 출원을 디자인보호법 제50조에 따라 각각의 물품의 디자인으로 출원분할을 할 수 있음을 알려드립니다.

The claimed design is applied as a set of items prescribed by the Ordinance of the Ministry of Industry. However, the claimed design lacks unity in an entirety of a set of article.

〈Note:〉 The applicant is advised that this application may be divided into respective products accordance with Article 50 of the Design Protection Act.

다. 한 벌의 물품의 구성물품 중 2개 이상의 물품으로 구성되지 않은 것 (42-2211)

이 출원디자인은 산업통상자원부령이 정한 한 벌 물품으로 출원되었습니다. 그러나 한 벌의 물품을 구성하는 물품 중 2개 이상의 물품으로 구성되지 않았습니다.

The claimed design is applied as a design of a set of articles prescribed by the ordinance of the Ministry of Industry. However it does not consist of two or more articles of the articles constituting a set or articles.

The claimed design is applied as a set of items prescribed by the Ordinance of the Ministry of Industry. However, the claimed design does not consist of two or more items of the items constituting a set of items.

라. 한 벌의 물품을 구성하지 않는 물품이 포함된 것 (42-2311)

이 출원디자인은 산업통상자원부령이 정한 한 벌 물품으로 출원되었습니다. 그러나 한 벌의 물품을 구성하지 않는 물품이 포함되어 있습니다.

[참고] 이 출원을 디자인보호법 제50조에 따라 각각의 물품의 디자인으로 출원분할을 할 수 있음을 알려드립니다.

The claimed design is applied as a set of items prescribed by the Ordinance of the Ministry of Industry. However, the claimed design includes an article ○○○ that does not constitute a set of items.

〈Note:〉 The applicant is advised that this application may be divided into respective products in accordance with Article 50 of the Design Protection Act.

14. 디자인보호법 제46조(선출원)에 따른 거절이유

가. 제46조 제1항에 따른 거절이유

이 디자인등록출원디자인은 디자인보호법 제46조 제1항에 부합되지 않아 거절됩니다.

The protection of the claimed design is refused as failing to comply with Article 46(1) of the Design Protection Act.

1) 동일하거나 유사한 디자인을 다른 날에 타인이 출원한 경우 (46-1111)

이 출원디자인은 출원일 이전인 ○○일에 출원된 인용 디자인과 동일하거나 유사하므로 가장 먼저 출원된 디자인에 해당하지 않습니다.

The claimed design is not the earliest filed design since the claimed design is identical or similar to the cited design, application No. ○○-○○○-○○○○○○○○, applied on ○○○○○○ ○○, ○○○○ [month day, year] prior to the application date of the claimed design.

① 타인의 선출원이 공개된 경우

- * 설정등록되고 공개된 타인의 선출원
- * 협의불성립으로 거절결정 또는 거절한다는 취지의 심결이 확정된 선출원
- * 2007년 6월 30일 이전 최초로 디자인등록출원을 한 후 그 출원을 포기하거나 그 출원에 대하여 거절결정 또는 거절한다는 취지의 심결이 확정된 선출원

이 출원디자인은 출원일 이전인 ○○일에 출원된 인용 디자인과 동일하거나 유사하므로 가장 먼저 출원된 디자인에 해당하지 않습니다. (+ 이후 공개된 디자인에 대한 구체적인 사항을 첨부)

The claimed design is not the earliest filed design since the claimed design is identical or similar to the cited design, the design No. ○○ of the international registration DM/○○○○○○○, applied on ○○○○○ ○○, ○○○○ [month day, year] prior to the application date of the claimed design.

② 타인의 선출원이 미공개인 경우

- * 타인의 선출원이 출원계속 중인 경우에는 후출원은 심사가 선출원의 등록여부 결정시까지 보류됨을 통지서에 기재한다. 선출원이 공개되지 않은 경우에는 거절참증의 세부 사항을 기재하지 않는다.

이 출원디자인은 출원일 이전인 ○○일에 출원된 인용 디자인과 동일하거나 유사하므로 가장 먼저 출원된 디자인에 해당하지 않습니다. 그러나 출원디자인의 등록결정은 선출원 디자인의 등록여부에 달려있으므로 이 출원디자인의 디자인보호법 제46조에 따른 심사는 선출원 디자인의 등록여부 결정이 있을 때까지 보류될 것입니다.

The claimed design is not the earliest filed design since the claimed design is identical or similar to the cited design, the design No. ○○ of the international registration DM/○○○○○○○, applied on ○○○○○ ○○, ○○○○ [month day, year] prior to the application date of the claimed design. However, grant or refusal of the claimed design depends on the grant or refusal of the earlier filed design. Accordingly, the examination of the claimed design under Article 46 of the Design Protection Act will be suspended until the decision of grant or refusal for the earlier filed design.

2) 동일한 디자인을 다른 날에 동일인이 출원한 경우 (46-1211)

이 출원디자인은 출원일 이전인 ○○일자에 동일 출원인에 의해 출원된 디자인등록출원 제○○○호 디자인과 동일하므로 가장 먼저 출원된 디자인에 해당하지 않습니다.

The claimed design is not the earliest filed design since the claimed design is identical to the cited design, the design No. ○○○ of the application No. ○○-○○○○-○○○○○○○○, applied by the same applicant on ○○○○○ ○○, ○○○○ [month day, year] prior to the application date of the claimed design.

3) 유사한 디자인을 다른 날에 동일인이 출원한 경우 (46-1513)

이 출원디자인은 출원일 이전인 ○○일자에 동일 출원인에 의해 출원된 디자인등록출원 제○○○호 디자인과 유사하므로 가장 먼저 출원된 디자인에 해당하지 않습니다.

선출원이 등록 결정된 경우

The claimed design is not the earliest filed design since the claimed design is similar to the cited design, the design No. ○○○ of the application No. ○○-○○○○-○○○○○○○○, applied by the same applicant on ○○○○○ ○○, ○○○○ [month day, year] prior to the application date of the claimed design.

The claimed design is not the earliest filed design since the claimed design is similar to the cited design, Korean application No. ○○-○○○ ○-○○○○○○○○, applied by the same applicant on _____ (ex. May 5, 2020) prior to the filing date of the claimed design.

However, this ground of refusal may be overcome when the claimed design is amended to a Related Design indicating the above-mentioned design as the Principal Design in accordance with Article 35(1) of the Design Protection Act.

선출원이 계류중인 경우

The claimed design is not the earliest application since it is similar to the design No. 1 of the cited design (Application No. ○○○). However, the decision on the registration of the claimed design depends on the action on the merits of the prior application (Application No. ○○○). Accordingly, the claimed design will be reviewed after the decision of the prior application (Application No. ○○○).

The claimed design is not the earliest filed application since the claimed design is similar to the design No. 1 of the cited design, Korean application No. ○○-○○○○-○○○○○○○○. However, grant or refusal of the claimed design depends on the grant or refusal of the cited application, Korean application No. ○○-○○○○-○○○○○○○○. Accordingly, examination of the claimed design will be suspended until the decision of grant or refusal for the cited application.

나. 제46조 제2항에 따른 거절이유

이 디자인등록출원디자인은 디자인보호법 제46조 제2항에 부합되지 않아 거절됩니다.

The protection of the claimed design is refused as failing to comply with Article 46(2) of the Design Protection Act.

1) 동일한 디자인을 같은 날에 타인이 출원하여 협의요구서를 발송하는 경우 (46-2311)

이 출원디자인은 같은 날에 출원된 디자인등록출원 제○○○호 디자인과 동일한 디자인입니다.

이러한 이유로 출원인은 디자인보호법 제46조 제5항에 따라 이들 디자인 중 오직 하나의 디자인만을 협의하여 지정기한 내 신고해야 합니다. 지정기간 내

신고가 되지 않으면 협의가 성립되지 않은 것으로 보아 디자인보호법 제46조 제2항에 따라 어떠한 디자인도 등록받을 수 없습니다.

상기 협의요구에 대한 의견이 있거나 보정이 필요한 경우에는 같은 법 제63조에 따라 지정기간 내 의견서 및 보정서를 제출하시기 바랍니다.

The claimed design is identical to the design below applied by a different person, which was filed on the same day as the claimed design.

For this reason, there should be an agreement of which applicant will obtain a registration of the design, and the applicant should report the agreement within the designated time limit in accordance with Article 46(5) of the Design Protection Act. Where there will be no report within the designated time limit, neither design may obtain a design registration under Article 46(2) of the same Act, since it will be deemed that no agreement is made by the applicants.

Where there is an opinion concerning this request of agreement or any amendment is desired, the applicant can submit a written opinion and/or amendment within the designated time limit under Article 63 of the Design Protection Act.

<협의대상 출원 (Application that is subject of agreement)>

- 국제등록번호 및 국제등록일: DM/○○○○○○○ / ○○ (yy.mm.dd.)
- 디자인번호: No. ○○
- 물품명칭 및 물품류: ○○ / ○○
- 국제등록명의인 및 대리인:
- International Registration No. : DM/○○○○○○○
- International Registration date: ○○○○ ○○, ○○○○[month day, year]
- Design Number: No. ○○
- Indication of Products and Class of the Locarno Classification: ○○ / ○○
- Name of Holder:
- Representative (if any):

* 협의요구서는 디자인심사시스템의 통지서작성 메뉴에서 작성하여 발송

2) 유사한 디자인을 같은 날에 타인이 출원하여 협의요구서를 발송하는 경우 (46-2411)

이 출원디자인은 같은 날에 출원된 디자인등록출원 제○○○호 디자인과 유사한 디자인입니다.

이러한 이유로 출원인은 디자인보호법 제46조 제5항에 따라 이들 디자인 중 오직 하나의 디자인만을 선택하여 지정기한 내 신고해야 합니다. 지정기간 내 신고가 되지 않으면 협의가 성립되지 않은 것으로 보아 디자인보호법 제46조 제2항에 따라 어떠한 디자인도 등록받을 수 없습니다.

상기 협의요구에 대한 의견이 있거나 보정이 필요한 경우에는 같은 법 제63조에 따라 지정기간 내 의견서 및 보정서를 제출하시기 바랍니다.

The claimed design is similar to the design below applied by a different person, which was filed on the same day as the claimed design.

For this reason, there should be an agreement of which applicant will obtain a registration of the design, and the applicant should report the agreement within the designated time limit in accordance with Article 46(5) of the Design Protection Act. Where there will be no report within the designated time limit, neither design may obtain a design registration under Article 46(2) of the same Act, since it will be deemed that no agreement is made by the applicants.

Where there is an opinion concerning this request of agreement or any amendment is desired, the applicant can submit a written opinion and/or amendment within the designated time limit under Article 63 of the Design Protection Act.

<협의대상 출원 (Application that is subject of agreement)>

- 국제등록번호 및 국제등록일: DM/○○○○○○○ / ○○ (yy.mm.dd.)
- 디자인번호: No. ○○
- 물품명칭 및 물품류: ○○ / ○○
- 국제등록명의인 및 대리인:
 - International Registration No. : DM/○○○○○○○
 - International Registration date: ○○○○ ○○, ○○○○[month day, year]
 - Design Number: No. ○○
 - Indication of Products and Class of the Locarno Classification: ○○ / ○○
 - Name of Holder:
 - Representative (if any):

* 협의요구서는 디자인심사시스템의 통지서작성 메뉴에서 작성하여 발송

3) 동일한 디자인을 같은 날에 동일인이 출원하여 선택요구서를 발송하는 경우 (46-2111)

이 출원디자인은 동일 출원 내 디자인 ○○번과 동일합니다. 출원인은 디자인보호법 제46조 제5항에 따라 이들 디자인 중 하나의 디자인을 선택하여 지정기한 내 신고해야 합니다. 지정기한 내 신고가 없으면 출원인에 의한 선택이 없었던 것으로 보고 같은 법 제46조 제2항에 따라 어떠한 디자인도 등록받을 수 없을 것입니다.

동일 출원 내 출원과 동일한 경우

The claimed design is identical to the design No. ○○ of this same international registration DM/○○○○○○○.

For this reason, the applicant should select a single design between them and report the selection within the designated time limit in accordance with Article 46(5) of the Design Protection Act. Where there will be no report within the designated time limit, neither design may obtain a design registration under Article 46(2) of the same Act, since it will be deemed that no selection is made by the applicant.

동일출원인의 다른 출원번호의 디자인과 동일한 경우

The claimed design is identical to the design No. ○○ of the international registration DM/○○○○○○○ (Korean application No. ○○-○○○○○-○○○○○○○○○).

For this reason, the applicant should select a single design between them and report the selection within the designated time limit in accordance with Article 46(5) of the Design Protection Act. Where there will be no report within the designated time limit, neither design may obtain a design registration under Article 46(2) of the same Act, since it will be deemed that no selection is made by the applicant.

사용상태도만을 도시한 출원/ 양 디자인은 실질적으로 동일한 디자인인 경우

동일 출원 내 ○○번 디자인은 어떤 물품의 실질적인 형태가 아니라 출원 디자인의 사용상태만을 도시하고 있습니다. 출원디자인과 ○○번 디자인의 등록받고자 하는 부분은 실질적으로 동일합니다.

이러한 이유로 출원인은 디자인보호법 제46조 제5항에 따라 이들 디자인 중 하나의 디자인을 선택하여 지정기한 내 신고해야 합니다. 지정기한 내 신고가 없으면 출원인에 의한 선택이 없었던 것으로 보고 같은 법 제46조 제2항에 따라 어떠한 디자인도 등록받을 수 없습니다.

참고) ○○번 디자인이 선택되는 경우 도면에 대한 보정이 필요하므로 이 출원 디자인이 선택되는 것이 바람직함을 알려드립니다.

The design No. ○○ of this same international registration represents merely a state of use of the claimed design rather than an intrinsic form of a product. The claimed design and the design No. ○○ are substantially identical.

For this reason, the applicant should select a single design between them and report the selection within the designated time limit in accordance with Article 46(5) of the Design Protection Act. Where there will be no report within the designated time limit, neither design may obtain a design registration under Article 46(2) of the same Act,

since it will be deemed that no selection is made by the applicant.

〈Note〉 The applicant is advised that it is desirable to select the claimed design since an amendment for the representations will be required when the design No. ○○ will be selected.

동일 출원 내 동일한 디자인을 관련디자인으로 출원한 경우

이 출원디자인은 동일 국제출원등록 내 ○○번 디자인과 동일합니다.

* 이 출원디자인은 DM/○○○ ○○번 디자인의 관련 디자인으로 출원되었습니다. 그러나 기본디자인에 유사한 디자인만이 관련디자인으로 등록될 수 있습니다.

이러한 이유로 출원인은 디자인보호법 제46조 제5항에 따라 이들 디자인 중 하나의 디자인을 선택하여 지정기한 내 신고해야 합니다. 지정기한 내 신고가 없으면 출원인에 의한 선택이 없었던 것으로 보고 같은 법 제46조 제2항에 따라 어떠한 디자인도 등록받을 수 없습니다.

The claimed design is identical to the design No. ○○ of this same international registration.

* The claimed design is applied as a Related Design of the design No. ○○ of the international registration DM/○○○○○○○ indicated as the Principal Design. However, the Related Design is allowed only for a design that is similar but not identical to the Principal Design.

For this reason, the applicant should select a single design between them and report the selection within the designated time limit in accordance with Article 46(5) of the Design Protection Act. Where there will be no report within the designated time limit, neither design may obtain a design registration under Article 46(2) of the same Act, since it will be deemed that no selection is made by the applicant.

* 선택요구서는 디자인심사시스템의 통지서작성 메뉴에서 작성하여 발송

4) 유사한 디자인을 같은 날에 동일인이 출원하여 선택요구서를 발송하는 경우 (46-2211)

이 출원디자인은 동일 출원 내 디자인 ○○번과 유사합니다.

출원인은 디자인보호법 제46조 제5항에 따라 이들 디자인 중 하나의 디자인을 선택하여 지정기한 내 신고해야 합니다. 지정기한 내 신고가 없으면 출원인에 의한 선택이 없었던 것으로 보고 같은 법 제46조 제2항에 따라 어떠한 디자인도 등록 받을 수 없을 것입니다.

참고 > 출원인이 이들 중 하나의 디자인을 기본디자인으로 선택하고 나머지 디자인을 그 기본디자인의 관련디자인으로 보정하는 경우 디자인보호법 제35조 제1항에 따라 각각의 디자인은 모두 등록될 수 있습니다.

④ -1 유사한 디자인을 같은 날에 동일인이 출원한 경우

동일 출원 내 출원과 유사한 경우

The claimed design is similar to the design No. ○○ of this same international registration.

For this reason, the applicant should select a single design between them and report the selection within the designated time limit in accordance with Article 46(5) of the Design Protection Act. Where there will be no report within the designated time limit, neither design may obtain a design registration under Article 46(2) of the same Act, since it will be deemed that no selection is made by the applicant.

〈Note〉 The both designs may obtain design registrations under Article 35(1) of the Design Protection Act where the applicant selects one of the above designs as a Principal Design and amends the other design to a Related Design indicating the selected design as the Principal Design.

동일출원인의 다른 출원번호의 디자인과 유사한 경우

The claimed design is similar to the design No. ○○ of the international registration (Korean application No. ○○-○○○○-○○○○○○○○) filed by the same applicant on the same day.

For this reason, the applicant should select a single design between them and report the selection within the designated time limit in accordance with Article 46(5) of the Design Protection Act. Where there will be no report within the designated time limit, neither design may obtain a design registration under Article 46(2) of the same Act, since it will be deemed that no selection is made by the applicant.

<Note> The both designs may obtain design registrations under Article 35(1) of the Design Protection Act where the applicant selects one of the above designs as a Principal Design and amends the other design to a Related Design indicating the selected design as the Principal Design.

* 선택요구서는 디자인심사시스템의 통지서작성 메뉴에서 작성하여 발송

④ -2 기본 디자인이 잘못 지정됨 + 동일 출원 내 다른 디자인과 유사한 경우

case 1)

기본 디자인으로 지정된 디자인(디자인 ○○번)과 유사하지 않고
다른 디자인(디자인 □□번)과 유사한 경우

- > 출원 디자인과 □□번 디자인 중 하나를 선택하거나
둘 중 하나는 기본 디자인, 나머지 하나는 관련디자인으로 보정

case 1

이 출원디자인은 기본 디자인으로 지정된 동일 출원 내 ○○번 디자인과 유사하지 않습니다. 단지, 동일 출원 내 □□번 디자인과만 유사합니다.

이러한 이유로 출원인은 디자인보호법 제46조 제5항에 따라 이 출원 디자인과 □□번 디자인 중 하나의 디자인을 선택하여 지정기한 내 신고해야 합니다. 지정기한 내 신고가 없으면 출원인에 의한 선택이 없었던 것으로 보고 같은 법 제46조 제2항에 따라 어떠한 디자인도 등록받을 수 없습니다. 만약 이 출원 디자인이 선택되는 경우 단독 디자인으로 보정되어야 합니다.

참고) 그러나 같은 법 제35조 제1항에 따라 출원인이 이 출원 디자인과 □□번 디자인 중 하나는 기본 디자인으로 지정하고 다른 하나는 관련 디자인으로 보정하는 경우, 양 디자인은 모두 등록받을 수 있습니다.

The claimed design is not similar to the design No. ○○ of this same international registration indicated as the Principal Design, and similar only to the design No. □□ of this same international registration.

For this reason, the applicant should select a single design between the claimed design and the design No. □□ and report the selection within the designated time limit in accordance with Article 46(5) of the Design Protection Act. Where there will be no report within the designated time limit, neither design may obtain a design registration under Article 46(2) of the same Act, since it will be deemed that no selection is made by the applicant. Where the claimed design will be selected, the claimed design should be amended to a standalone design.

〈Note〉 The both designs may obtain design registrations under Article 35(1) of the Design Protection Act where the applicant selects one of the above designs as a Principal Design and amends the other design to a Related Design indicating the selected design as the Principal Design.

case 2)

기본 디자인 (No. ○○) / 관련 디자인 (the claimed design, No. □□)

기본 디자인과 유사하지 않고, □□과 상호 유사함

case 2

이 출원디자인은 기본 디자인으로 지정된 동일 출원 내 ○○번 디자인과 유사하지 않습니다. 단지, 동일 출원 내 □□번 디자인과만 유사합니다.

이러한 이유로 출원인은 디자인보호법 제46조 제5항에 따라 이 출원 디자인과 □□번 디자인 중 하나의 디자인을 선택하여 지정기한 내 신고해야 합니다. 지정기한 내 신고가 없으면 출원인에 의한 선택이 없었던 것으로 보고 같은 법 제46조 제2항에 따라 어떠한 디자인도 등록받을 수 없습니다. 선택된 디자인은 단독 디자인으로 보정되어야 합니다.

참고) 그러나 같은 법 제35조 제1항에 따라 출원인이 이 출원 디자인과 □□번 디자인은 모두 등록받을 수 있습니다.

1) 출원인이 양 디자인 중 하나를 기본디자인, 다른 디자인은 관련디자인으로 결정합니다.

2) 기본디자인으로 등록받고자 하는 디자인은 단독 디자인으로 보정하고, 관련디자인으로 등록받고자 하는 디자인은 이 기본 디자인을 새롭게 지정된 기본 디자인으로 지정하는 보정을 합니다.

The claimed design is not similar to the design No. ○○ of this same international registration indicated as the Principal Design, and similar only to the design No. □□ of this same international registration DM/○○○○○.

For this reason, the applicant should select a single design between the claimed design and the design No. □□ and report the selection within the designated time limit in accordance with Article 46(5) of the Design Protection Act. Where there will be no report within the designated time limit, neither design may obtain a design registration under Article 46(2) of the same Act, since it will be deemed that no selection is made by the applicant. The selected design should be amended to a standalone design.

〈Note〉 However, the both designs, the claimed design and the design No. □□ of this same international registration, may be registered under Article 35(1) of the Design Protection Act, under the following conditions.

- 1) The applicant decides one of two designs as a Principal Design and the other as a Related Design.
- 2) The design to be a Principal Design is amended to or maintained as a standalone design and the design to be a Related Design is amended to a Related Design indicating the standalone design as the Principal Design.

④ -3 비교 대상 디자인의 도면이 불충분하나 동일하거나 유사한 디자인으로 판단되는 경우

* 통지서의 문구에는 양 디자인이 동일 및 유사한지 명확하지 않다고 기재하나, 아래의 문구를 사용할 경우에는 하나의 디자인의 도면이 충분하지 않다고 할지라도 양 디자인이 동일 혹은 유사로 판단할 수 있는 정도가 될 때 제46조 제2항에 의거한 거절이유를 통지함

Case 1

[디자인 1번]

이 출원디자인은 동일 출원 내 ○○번 디자인이 전체적인 형태를 파악하는데 충분하지 않으므로 동일한 디자인인지 유사한 디자인인지 명확하지 않습니다. 출원 디자인의 등록결정은 ○○번 디자인과 관련되어 있습니다. 따라서 디자인보호법 제35조 제1항 및 제46조 제2항에 따른 심사가 디자인 ○○번 디자인에 대한 의견서 제출 및 보정서가 제출되어 전체적인 형태가 명확해질 때까지 보류될 것입니다.

[Design 1]

It is not clear whether the claimed design is identical or similar to the design No. ○○ of this same international registration since the reproductions of the design No. ○○ are not sufficient to clearly understand the overall form. The decision of grant or refusal of the claimed design relates to the design No. ○○. Therefore, the examination of the claimed design under Article 35(1) and Article 46(2) of the Design Protection Act will be suspended until the overall form of the design No. ○○ design becomes clear, for example, by a written opinion or amendment to the design No. ○○.

[디자인 2번]

이 출원 디자인은 제출된 도면으로 전체적인 형태가 명확하게 파악되지 않으므로 동일 출원 내 □□번 디자인과 동일 및 유사여부가 명확하지 않습니다.

[Design 2]

It is not clear whether the claimed design is identical or similar to the design No. □□ of this same international registration since the overall form of the claimed design is not definitely and completely grasped from the submitted representations.

Note

참고) 출원 디자인이 동일 출원 내 ○○번 디자인과 동일하다면, 출원인은 두 디자인 중 하나를 선택해야 할 것이며 선택된 디자인을 KIPO에 신고해야 할 것입니다.

또는

참고) 출원 디자인이 동일 출원 내 ○○번 디자인과 유사하다면, 출원인은 두 디자인 중 하나를 선택해야 할 것이며 선택된 디자인을 KIPO에 신고해야 할 것입니다. 그러나 출원인이 이들 중 하나의 디자인을 기본디자인으로 선택하고 나머지 디자인을 그 기본디자인의 관련디자인으로 보정하는 경우 디자인보호법 제35조 제1항에 따라 각각의 디자인은 모두 등록될 수 있습니다.

〈Note〉 Where the claimed design is identical to the design No. ○○ of this same international registration, the applicant should select one of the two design and report the selected design to the KIPO.

or

〈Note〉 Where the claimed design is similar to the design No. ○○ of this same international registration, the applicant should select one of the two design and report the selected design to the KIPO.

However, the both designs may obtain design registrations under Article 35(1) of the Design Protection Act where the applicant selects one of the above designs as a Principal Design and amends the other design to a Related Design indicating the selected design as the Principal Design.

일부심사등록출원의 거절통지서

본문의 예

- 1) 이 국제디자인등록출원⁷⁾은 권리자가 한국 특허청에 거절통지일로부터 2개월의 지정된 기한 내에 의견서 및 보정서를 제출하지 않는다면 거절됩니다.
- 2) 권리자는 한국 특허청에 의견서 및 보정서를 제출하기 위한 지정기한에 대하여 연장신청을 할 수 있습니다. 연장 신청은 1개월 단위로 총 4회까지 할 수 있습니다. 이러한 연장신청은 최초 지정된 또는 연장된 기한내에 가능합니다.
- 3) 국내에 주소가 없는 권리자는 한국 특허청의 모든 국제디자인등록출원에 관하여 국내 대리인을 통하여 절차를 밟아야 합니다.

(1) The protection of the design(s) of the international registration will be refused, unless the holder submits a written opinion and/or amendment to the Korean Intellectual Property Office within the designated time limit of two months from the date of this notification of refusal.

(2) The holder may file a request for the extension of time for the designated time limit to submit a written opinion and/or amendment to the Korean Intellectual Property Office. The request for the extension of time may be filed and will be granted up to 4 times each by one month. Such a request for the extension of time should be filed within the originally set or extended time limit.

7) "국제출원(international application)"(IB에 대하여 하는 것), 심사대상은 "국제디자인등록출원"(법제179조)을 구분. "국제디자인등록출원"은 정식 번역은 "international registration designating the Republic Of Korea"이나, "이 국제디자인등록출원"등 약칭하는 경우 "The international registration"등으로 약칭하거나, 심사에서 출원으로 보므로 application으로도 약칭.

(3) If the holder does not have a domicile in the Republic of Korea, any procedure before the Korean Intellectual Property Office must be represented by an attorney who is licensed to practice law in the Republic of Korea.

이 디자인등록출원디자인은 디자인보호법 제62조 제2항에 부합되지 않아 거절됩니다.

The protection of the claimed design is refused under Article 62(2) of the Design Protection Act.

이유 예

1. 디자인보호법 제3조 제1항(디자인등록을 받을 수 있는 자)에 따른 거절이유
* 심사등록출원과 동일 (6p 참고)
2. 디자인보호법 제2조 제1호(디자인의 정의) 및 제2호(글자체의 정의)의 요건을 갖추지 못한 것으로서, 같은 법 제33조 제1항의 본문(공업상 이용가능성)에 따른 거절이유 (8p 참고)
3. 디자인보호법 제33조 제1항 본문(공업상 이용가능성)에 따른 거절이유 (18p 참고)
4. 디자인보호법 제33조 제2항(널리 알려진 형태·모양·색채 또는 이들의 결합에 의한 창작비용이성)에 따른 거절이유
 - 가. 널리 알려진 형태·모양·색채 또는 이들의 결합에 기초한 용이창작의 경우 (68p 참고)
 - 나. 자연물, 유명한 저작물·건축물, 경치 등을 기초로 한 용이창작의 경우 (70p 참고)
 - 다. 널리 알려진 디자인에 기초한 용이창작의 경우 (72p 참고)
5. 디자인보호법 제34조(디자인등록을 받을 수 없는 디자인)에 따른 거절이유 (83p참고)
6. 디자인보호법 제39조(공동출원)에 따른 거절이유 (99p 참고)
7. 디자인보호법 제40조 제1항(1디자인 1디자인출원)에 따른 거절이유 (100p 참고)

8. 디자인보호법 제40조 제2항(물품류 구분)에 따른 거절이유 (105p참고)

9. 디자인보호법 제41조(복수디자인등록출원)에 따른 거절이유 (113p 참고)

10. 디자인보호법 제42조(한 벌의 물품의 디자인)에 따른 거절이유 (115p 참고)

11. 디자인보호법 제62조 제3항(관련디자인 일부심사등록출원의 거절결정)에 따른 거절이유

이 디자인등록출원디자인은 디자인보호법 제62조 제3항에 따라 거절됩니다.

The protection of the claimed design is refused under Article 62(3) of the Design Protection Act.

가. 관련디자인을 기본디자인으로 기재한 경우(62-1311)

기본 디자인으로 지정된 국제등록출원(DM/○○○, 등록 제○○○호) ○○번 디자인은 국제등록출원((DM/□□□, 등록 제□□□호) □□번 디자인의 관련디자인입니다.

그러나 출원 디자인은 단독의 디자인등록출원으로 변경할 때 거절이유를 극복할 수 있습니다.

The design No. ○○ of the international registration DM/○○○○○○○ (Korean registration No. ○○-○○○○○○○) indicated as the Principal Design is a Related Design of the design No. □□ of the international registration DM/□□□□□ (Korean registration No. □□-□□□□□).

However, this ground of refusal may be overcome when the claimed design is amended to a standalone design.

나. 기본디자인의 디자인권이 소멸한 경우 (62-3211)

기본 디자인으로 지정된 국제등록출원(DM/○○○, 등록 제○○○호)의 ○○번 디자인의 디자인권이 소멸하였습니다. 그러나 출원 디자인은 단독의 디자인등록출원으로 변경할 때 거절이유를 극복할 수 있습니다.

The design right of the design No. ○○ of the international registration DM/○○○○○○○ (Korean registration No. ○○-○○○○○○○) indicated as the Principal Design has been expired. However, this ground of refusal may be overcome when the claimed design is amended to a standalone design.

다. 기본디자인의 디자인등록출원이 무효, 취하 또는 포기되거나 거절결정이 확정된 경우 (62-3311)

1) 기본디자인이 취하된 경우

기본 디자인으로 지정된 국제등록출원(국제등록출원(DM/○○○, 등록 제○○○호)의 ○○번 디자인이 취하되었습니다. 그러나 출원 디자인은 단독의 디자인등록출원으로 변경할 때 거절이유를 극복할 수 있습니다.

The design No. ○○ of the international registration DM/○○○○○○○ (Korean registration No. ○○-○○○○○○○○) indicated as the Principal Design has been withdrawn. However, this ground of refusal may be overcome when the claimed design is amended to a standalone design.

2) 기본디자인이 포기된 경우

가) 기본디자인이 출원 계속 중 포기된 경우 (35-1611)

기본 디자인으로 지정된 국제등록출원(국제등록출원(DM/○○○, 등록 제○○○호)의 ○○번 디자인이 포기되었습니다. 그러나 출원 디자인은 단독의 디자인등록출원으로 변경할 때 거절이유를 극복할 수 있습니다.

The design No. ○○ of the international registration DM/○○○○○○○ (Korean registration No. ○○-○○○○○○○○) indicated as the Principal Design has been abandoned. However, this ground of refusal may be overcome when the claimed design is amended to a standalone design.

나) 기본디자인이 설정등록 후 포기된 경우

* 위의 2) 기본디자인의 디자인권이 소멸한 경우'와 동일

3) 기본디자인의 거절결정이 확정된 경우

가) 기본디자인이 거절결정된 것으로서, 단독디자인으로 변경하면 등록될 수 있는 경우 (35-1711)

기본 디자인으로 지정된 국제등록출원(DM/○○○, 등록 제○○○호)의 ○○번 디자인이 거절결정 되었습니다. 그러나 출원 디자인은 단독의 디자인등록출원으로 변경할 때 거절이유를 극복할 수 있습니다.

The design No. ○○ of the international registration DM/○○○○○○○ (Korean registration No. ○○-○○○○○○○○) indicated as the Principal Design has been rejected under the decision of refusal. However, this ground of refusal may be overcome when the claimed design is amended to a standalone design.

라. 출원인이 기본디자인의 디자인권자 또는 출원인과 다른 경우 (62-3411)

이 출원디자인은 출원인이 그 기본디자인으로 기재한 디자인(국제등록출원 DM/○○○, 등록 제○○○호, 디자인등록출원 제○○○호)의 디자인권자(또는 출원인)과 동일하지 않습니다. 그러나 출원 디자인은 단독의 디자인등록출원으로 변경할 때 거절이유를 극복할 수 있습니다.

The applicant of the claimed design is not identical to the holder [or applicant] of the design of the international registration DM/○○○○○○○ (Korean registration No. ○○-○○○○○○○○, application No. ○○-○○○○-○○○○○○○○) indicated as the Principal Design. However, this ground of refusal may be overcome when the claimed design is amended to a standalone design.

마. 단독디자인으로 변경되어야 하는 경우(62-3511)

이 출원디자인은 그 기본디자인으로 기재된 디자인 ○○번(국제디자인등록번호 또는 디자인등록출원 제○○○호) 디자인과는 유사하지 않습니다. 다만, 이 관련 디자인등록출원을 단독의 디자인등록출원으로 변경할 경우에는 그러하지 아니합니다.

The claimed design is not similar to the design No. ○○ of the international registration DM/○○○○○○○ (Korean application No. ○○-○○○○-○○○○○○○○) indicated as the Principal Design. However, this ground of refusal may be overcome when the Related Design application is converted to a standalone design application.

관련디자인 출원이 기본 디자인과 유사하지 않은 경우

부분-전체 디자인을 관련 디자인으로 지정한 경우

The claimed design is not similar to the design No. ○○ of the international registration DM/○○○○○○○ (Korean application No. ○○-○○○○-○○○○○○○○) indicated as the Principal Design. The design No. ○○ is a partial design, whereas the claimed design is for a design of the entire product. However, this ground of refusal may be overcome when this Related Design application is converted to a standalone design application.

기본디자인으로 지정될 수 없는 디자인출원이 기본디자인으로 지정된 경우

기본 디자인이 한국 특허청에 등록되거나 출원되지 않은 경우

The design of the international registration DM/○○○○○○○ indicated as the Principal Design is not a prior international registration designating the Republic of Korea nor a prior national application filed with the KIPO. Therefore, the claimed design is ineligible for design registration as a Related Design.

However, this ground for refusal may be overcome when this Related Design application is converted to a standalone design.

기본 디자인이 동일 출원 내 0번 디자인을 지정하고 있는 경우

The design No. 0 of this same application is indicated as the Principal Design of the claimed design. However, the design No. 0 does not specify any design in this application, and such a designation of the Principal Design is not accepted. However, this ground of refusal may be overcome when this Related Design application is converted to a standalone design

기본 디자인으로 출원디자인 자신이 지정된 경우

The claimed design cannot be registered as a Related Design of the design No. 00 of the international registration DM/000000, since the claimed design itself is designated as the Principal Design. The “Related Design” is allowed only for a design that is similar but not identical only to the applicant’s design that is either already registered or claimed in an application pending for design registration. However, this ground of refusal may be overcome when this Related Design application is converted to a standalone design application

바. 기본디자인의 출원일부터 1년이 지난 후에 출원된 경우 (35-1911)

이 관련디자인등록출원디자인은 등록 제000호(디자인등록출원 제000호) 디자인의 출원일부터 1년이 지난 후에 출원된 것이므로 관련디자인으로 등록을 받을 수 없습니다.

The claimed design may not obtain a registration as a Related Design since the claimed design is filed more than 1 year after the application date of the international registration DM/000000 (Korean registration No. 00-000000, application No. 00-0000-000000) dated _____ [ex, May 21, 2020].

Where a Related Design is filed more than one year later from the application date of the Principal Design, no design is eligible for registration under paragraph (1) of Article 35 (Related Design) of the Design Protection Act.

사. 기본디자인의 디자인권에 전용실시권이 설정되어 있는 경우 (62-3711)

이 출원디자인의 기본디자인으로 지정된 국제등록출원(DM/○○○, 등록 제○○○호) ○○번 디자인의 디자인권에 전용실시권이 설정되어 있습니다.

The exclusive license has been established for the design right of the design No. ○○ of the international registration DM/○○○○○○○ (Korean registration No. ○○-○○○○○○○○) indicated as the Principal Design of the claimed design.

* 관련디자인등록출원을 단독디자인으로 변경하면 등록 가능한 경우 아래의 문구 기재

다만, 이 관련디자인등록출원을 단독의 디자인등록출원으로 변경할 경우에는 그러하지 아니합니다.

However, this ground of refusal may be overcome when the claimed design is amended to a standalone design.

12. 디자인보호법 제62조 제4항(정보가 제공된 일부심사등록출원)에 따른 거절이유

본문의 예

이 출원은 디자인보호법 제55조에 따른 정보 제공에 근거하여 심사한 바, 아래와 같은 거절이유가 있어 디자인보호법 제63조에 따라 이를 통지하오니 의견이 있거나 보정이 필요한 경우에는 위 기일까지 의견서 또는 보정서를 제출하여 주시기 바랍니다.

- 아 래 -

As a result of examination based on information furnished under Article 55 of the Design Protection Act, the ground of refusal listed below has been found for this application and is notified to the applicant according to Article 63 of the Design Protection Act. Where there is an opinion or any amendment is desired, the applicant can submit a written opinion and/or amendment within the designated time limit under Article 63 of the Design Protection Act

이 디자인등록출원디자인은 디자인보호법 제62조 제4항에 부합되지 않아 거절됩니다.

The protection of the claimed design is refused under Article 62(4) of the Design Protection Act.

* 위 본문은 아래 예시된 거절이유별로 해당 전산코드를 선택하면 자동으로 제공됨

* 거절이유의 구체적인 유형은 아래 예시된 거절이유별로 해당 전산코드를 선택하여 작성함 (심사등록출원의 경우와 동일)

- ① 디자인보호법 제33조 제1항 제1호부터 제3호까지(신규성)
- ② 디자인보호법 제33조 제2항(용이창작)
- ③ 디자인보호법 제33조 제3항(확대된 선출원)
- ④ 디자인보호법 제35조 제1항(자기의 기본디자인과만 유사)
- ⑤ 디자인보호법 제46조 제1항(다른 날 출원)
- ⑥ 디자인보호법 제46조 제2항(같은 날 출원)

II

기타 통지서

- 거절결정서
- 거절통지 후 보호부여기술서
- 선택/협약의 요구서
- 보정각하결정서
- 우선권 불인정 예고통지서
- 신규성의제 불인정 예고통지서
- 기타



거절결정서

1. 디자인보호법 제62조(디자인등록거절결정)에 따른 거절결정서

가. 보정서 및 의견서가 제출되지 않은 경우

1) 모든 거절이유가 해소되지 않은 경우

지정기한(○○○○. ○○. ○○.) 내 의견서 또는 보정서가 제출되지 않았으며, 다시 심사한 결과 □□□□. □□. □□. 자 통지된 거절이유가 해소되지 않았으므로 이 출원에 대하여 거절결정을 합니다. (관련조문: 디자인보호법 제62조)

The decision of refusal is made to the application, since no written opinion or an amendment has been submitted within the designated time limit of ○○○○○ ○○, ○○○○ [month day, year], and upon reviewing the application, the grounds of refusal notified on □□□□□ □□, □□□ □ [month day, year] have not been completely overcome (related provision: Article 62 of the Design Protection Act).

2) 일부 거절이유가 해소되지 않은 경우

지정기한(○○○○. ○○. ○○.) 내 의견서 또는 보정서가 제출되지 않았으며, 다시 심사한 결과 □□□□. □□. □□. 자 통지된 거절이유의 일부가 해소되지 않았으므로 이 출원에 대하여 거절결정을 합니다. (관련조문: 디자인보호법 제62조)

The decision of refusal is made to the application, since no written opinion or an amendment has been submitted within the designated time limit of ○○○○○ ○○, ○○○○ [month day, year], and upon reviewing the application, the grounds of refusal notified on □□□□□ □□, □□□ □ [month day, year] have not been completely overcome (related provision: Article 62 of the Design Protection Act).

나. 의견서 또는 보정서를 제출한 경우

1) 거절이유의 일부가 해소되지 않은 경우

○○○○. ○○. ○○. 자 접수된 의견서, 보정서에 의하여 재심사하였으나
□□□□. □□. □□. 자 통지된 거절이유의 일부가 해소되지 않았으므로 이
출원에 대하여 거절결정합니다. (관련조문: 디자인보호법 제62조)

The decision of refusal is made to the application, since, upon reviewing the application in consideration of the written opinion and/or amendment received on ○○○○○ ○○, ○○○○ [month day, year], the grounds of refusal notified on □□□□□ □□, □□□□ [month day, year] have not been completely overcome (related provision: Article 62 of the Design Protection Act).

[해소된 거절이유(Resolved ground(s) of refusal)]

디자인보호법 제○○조 제○항, 제○○항 및 같은 법 시행규칙 제○○조에
해당하는 거절이유를 극복하였습니다.

The grounds of refusal under Article○○(○) and Article○○(○○) of the Design Protection Act and Article ○○ of the Implementing Regulations of the same Act have been overcome.

디자인보호법 제○○조 제○항에 해당하는 거절이유를 극복하였습니다.

The ground of refusal under Article ○○(○) of the Design Protection Act has been overcome.

디자인보호법 제40조2항과 디자인보호법 시행규칙 제38조에 해당하는 거절이유를 극복하였습니다.

The grounds of refusal under Article 40(2) of the Design Protection Act and Article 38 of the Implementing Regulations of the same Act have been overcome.

[철회된 거절이유 (Withdrawn the ground of refusal)]

[해소되지 않은 거절이유(Unresolved ground(s) of refusal)]

2) 2차 거절통지의 거절이유가 해소되지 않은 경우

○○○○. ○○. ○○. 자 통지된 거절이유들은 해소되었으나, □□□□. □□. □□. 자 통지된 거절이유에 대한 의견서 또는 보정서가 지정기한(△△△△. △△. △△.) 내 제출되지 않았으며, 다시 심사한 결과 거절이유가 해소되지 않았으므로 이 출원에 대하여 거절결정을 합니다. (관련조문: 디자인보호법 제62조)

The grounds of refusal notified on ○○○○○○ ○○, ○○○○ [month day, year] have been overcome. However, the decision of refusal is made to the application, since a written opinion and/or amendment for the grounds of refusal notified on □□□□□ □□, □□□□ [month day, year] has not been submitted within the designated time limit of △△△△△ △△, △△△△ [month day, year], and upon reviewing the application, the grounds of refusal have not been completely overcome (related provision: Article 62 of the Design Protection Act).

○○○○. ○○. ○○. 자 통지된 거절이유는 □□□□. □□. □□. 자 제출된 의견서 및 보정서로 일부가 해소되었으며, △△△△. △△. △△. 자 통지된 새로운 거절이유에 대하여 의견서 및 보정서가 지정기한(◇◇◇◇. ◇◇. ◇◇.) 내 제출되지 않았습니다. 따라서 거절이유가 모두 해소되지 않았으므로 이 출원에 대하여 거절결정을 합니다. (관련조문: 디자인보호법 제62조)

A part of the grounds of refusal notified on ○○○○○○ ○○, ○○○○ [month day, year] has been overcome by the written opinion and/or amendment filed on □□□□□ □□, □□□□ [month day, year]. However, the decision of refusal is made to the application, since, a written opinion and/or amendment for the new grounds of refusal notified on △△△△△ △△, △△△△ [month day, year] has not been submitted within the designated time limit of ◇◇◇◇◇ ◇◇, ◇◇◇◇ [month day, year], and the grounds of refusal have not been completely overcome (related provision: Article 62 of the Design Protection Act).

○○○○. ○○. ○○. 자 통지된 거절이유들은 □□□□. □□. □□. 및 △△ △△. △△. △△. 자 의견서 및 보정서로 해소되었습니다. ◇◇◇◇. ◇◇. ◇◇. 자 통지된 거절이유는 ◎◎◎◎. ◎◎. ◎◎. 자 접수된 의견서 및 보정서에 의하여 재심사 하였으나 해소되지 못하였으므로 이 출원에 대하여 거절결정을 합니다. (관련조문: 디자인보호법 제62조)

The grounds of refusal notified on ○○○○○○ ○○, ○○○○ [month day, year] have been overcome by the written opinion and/or amendment received on □□□□□ □□, □□□□ [month day, year] and △△△△△ -△△△△, △△△△ [month day, year]. However, the decision of refusal is made to the application, since, upon reviewing the application in consideration of the written opinion and/or amendment received on ◇◇◇◇ ◇◇ ◇◇, ◇◇◇◇ [month day, year], the grounds of refusal notified on ◎◎◎◎◎ ◎◎, ◎◎◎◎ [month day, year] have not been completely overcome (related provision: Article 62 of the Design Protection Act).

3) 대응하지 않겠다는 의견서는 제출한 경우

본원 디자인은 출원인이 디자인등록을 받을 하나의 디자인으로 선택하지 않음을 ○○○○. ○○. ○○. 자 의견서를 통해 접수하였으므로 이 출원에 대하여 거절 결정을 합니다. (관련조문: 디자인보호법 제62조)

The decision of refusal is made to the application, since the written opinion to the effect that the claimed design is not the design selected by the applicant to obtain a design registration was received on ○○○○ ○ ○○, ○○○○ [month day, year] (related provision: Article 62 of the Design Protection Act).

○○○○. ○○. ○○. 자 의견서를 통해 보정서를 제출하지 않을 의사를 밝혔습니다. 이에 다시 심사한 결과 □□□□. □□. □□. 자 통지된 거절이유가 해소되지 않았으므로 이 출원에 대하여 거절결정을 합니다. (관련조문: 디자인보호법 제62조)

The decision of refusal is made to the application, since the written opinion to the effect that the applicant would not submit an amendment was received on ○○○○○○ ○○, ○○○○ [month day, year], and upon reviewing the application, the grounds of refusal notified on □□□□□ □□, □□□□ [month day, year] have not been completely overcome (related provision: Article 62 of the Design Protection Act).

4) 거절이유의 전부해소되지 않은 경우

○○○○. ○○. ○○. 자 접수된 의견서, 보정서에 의하여 재심사 하였으나 □□□□. □□. □□. 자 통지된 거절이유가 해소되지 않았으므로 이 출원에 대하여 거절결정을 합니다. (관련조문: 디자인보호법 제62조)

The decision of refusal is made to the application, since, upon reviewing the application in consideration of the written opinion and/or amendment received on ○○○○○○ ○○, ○○○○ [month day, year], the grounds of refusal notified on □□□□□ □□, □□□□ [month day, year] have not been completely overcome (related provision: Article 62 of the Design Protection Act).

○○○○. ○○. ○○. 자와 ○○○○. ○○. ○○. 자 접수된 의견서, 보정서에 의하여 재심사 하였으나 □□□□. □□. □□. 자 통지된 거절이유가 해소되지 않았으므로 이 출원에 대하여 거절결정을 합니다. (관련조문: 디자인보호법 제62조)

The decision of refusal is made to the application, since, upon reviewing the application in consideration of the written opinion and/or amendment received on ○○○○○○ ○○, ○○○○ [month day, year] and ○○○○ [month day, year], the grounds of refusal notified on □□□□□ □□, □□□□ [month day, year] have not been completely overcome (related provision: Article 62 of the Design Protection Act).

* 거절이유별로 해당하는 법조항, 의견서(보정서) 요지 및 심사관 의견(판단)을 기재

5) 보정각하 후 거절결정되는 경우

○○○○. ○○. ○○. 자 접수된 의견서, 보정서에 의하여 검토하였으나 최초 출원된 디자인에서 유추되지 않는 추가된 요소를 포함하는 보정으로 각하되었으며 □□□□. □□. □□. 자 통지된 거절이유가 해소되지 않았으므로 이 출원에 대하여 거절결정을 합니다. (관련조문: 디자인보호법 제62조)

Upon reviewing the application in consideration of the written opinion and/or amendment received on ○○○○○ ○○, ○○○○ [month day, year], the decision of refusal is made to the application, since the amendment has been dismissed as introducing a new matter that is not supported by the design of the original application, and the grounds of refusal notified on □□□□□ □□, □□□□ [month day, year] have not been completely overcome (related provision: Article 62 of the Design Protection Act).

6) 협의통지에 대한 의견서(포기)에 따른 거절결정

본원 디자인이 출원인의 협의에 의한 디자인등록을 받을 하나의 디자인에 해당하지 않음을 ○○○○. ○○. ○○. 자 의견서를 통해 접수하였습니다. 따라서 이 출원에 대하여 거절결정을 합니다. (관련조문 : 디자인보호법 제62조)

The decision of refusal is made to the application, since the written opinion to the effect that the claimed design is not the design to obtain a design registration in accordance with the agreement of the applicants was received on ○○○○○ ○○, ○○○○ [month day, year] (related provision : Article 62 of the Design Protection Act).

거절통지 후 보호부여기술서

가. 보정서의 제출은 없었으나 거절통지이유 철회

- 보정 없고, 거절이유 철회

None / The ground of refusal is withdrawn.

국제등록일에 대한 경정에 의해 우선권이 인정됨에 따라 신규성 상실에 관한 거절이유 철회

The ground of refusal (Article 33(1)(iii) of the Design Protection Act) is withdrawn since the priority claim is approved by the correction on the date of the international registration.

나. 보정서의 제출은 없었으나 출원인의 의견 인정

- 보정 없으나 의견제출 인정

None / The submitted written opinion has been admitted.)

- 의견서를 인정하여 신규성 상실에 관련한 거절이유 철회

의견서 인정으로 신규성상실에 대한 거절이유 철회

The ground of refusal related to the lack of novelty (Article 33(1)(iii) of the Design Protection Act) is withdrawn since the submitted written opinion was persuasive.

The ground of refusal that the claimed design is similar to a prior design is withdrawn since the submitted written opinion was persuasive.

(의견서를 통해 제출된) 신규성 상실예외주장 인정으로 거절이유 철회

The ground of refusal that the claimed design is similar to a prior design is withdrawn since the claim for the exception to lack of novelty through the submitted written opinion has been approved.

The ground of refusal (Article 33(1)(iii) of the Design Protection Act) is withdrawn since the declaration of the exception to lack of novelty has been approved.

The ground of refusal (Article 33(1)(iii) of the Design Protection Act) is withdrawn since the claim of the exception to lack of novelty has been approved.

의견서 인정하여 우선권 주장에 관한 거절이유 철회

The ground of refusal related to the lack of novelty is withdrawn since the priority claim through the submitted written opinion was persuasive.

• **의견서를 인정하여 용이창작의 거절이유 철회**

The ground of refusal that the claimed design is a level to change an arrangement and relative sizes of well-known hexagons is withdrawn since the submitted written opinion was persuasive.

다. 보정에 의해 거절 이유 해소

- 선택대상 디자인이 이 출원 디자인의 관련 디자인으로 보정되어 거절이유 해소

The ground for refusal (Article 46(2) of the Design Protection Act) is withdrawn since the design No. ○○ in the same international registration (DM/○○○○○○○) are amended to the Related Designs of the current design.

- 관련디자인으로 변경 보정

동일출원 내 ○○번 디자인의 관련디자인으로 보정

The claimed design is amended to the Related Design designating the design No. ○○ of the same international registration (DM/○○○○○○○) as the Principal Design.

한국 출원 ○○번 디자인의 관련디자인으로 보정

The claimed design is amended to the Related Design designating the design No. ○○ of the Korean design registration KR ○○-○○○○○○○ [한국등록번호] as the Principal Design.

- 선택 대상 디자인들의 기본-관련 디자인 지정내용을 한번에 기재

The design No. ○○ of the international registration (DM/○○○○○○○) is amended to the Related Design of the design No. □□ of the (same) international registration (DM/○○○○○○○), which is the Principal Design.

- 현재 디자인만이 선택되어 거절이유 극복

The ground for refusal (Article 46(2) of the Design Protection Act) is withdrawn since only the current design (DM/○○○○○○○ No. ○○) is chosen by the applicant.

- 선택요구에 대한 대응이 없었으나 선택요구 대상이었던 디자인이 구체성 결여로 거절됨으로서 이 출원 디자인의 거절이유가 철회

We withdraw the ground for refusal (Article 46(2) of the Design Protection Act) since the design No. ○○ of the DM/○○○○○○○, which is another subject of selection between the two applications, does not comply with Article 33(1) of the Design Protection Act and is the subject of the refusal.

- 단독디자인으로 변경 보정

The claimed design is amended to a standalone design.

- 디자인의 명칭 보정

– Amended Indication of products

- 디자인의 설명 보정 및 추가

– Amended (or added) description of the designs:

footwear → moccasin shoe

- 도면 보정
 - Amended (or added) reproductions

	1.1	1.2
representation		

선택 요구서

1) 귀하의 출원은 아래 선택대상 출원과 동일 또는 유사한 디자인으로 인정되어 디자인보호법 제46조 제5항에 따라 디자인등록을 받을 수 없습니다. 출원인은 하나의 출원디자인을 선택하여 의견서로 선택 내용을 지정기간 내에 신고하시기 바랍니다.

2) 지정기간 내 신고가 없는 경우 선택을 하지 않은 것으로 보아 같은 법 제46조 제2항의 규정에 의하여 어느 출원디자인도 디자인등록을 받을 수 없습니다.

다만, 같은 법 제35조 제1항에 따라 이들 디자인 중 하나를 기본디자인으로 그 외의 디자인을 관련디자인으로 정하고, 관련디자인에 대하여는 기본디자인을 지정하는 보정을 하는 경우 각각의 디자인들은 등록받을 수 있습니다.

3) 위의 선택요구에 대하여 의견이 있거나 보정이 필요한 경우에는 지정기간 내 의견서 또는 보정서를 제출하여 주시기 바랍니다. (관계법령: 디자인보호법 제 63조)

1) The claimed design may not obtain a design registration under Article 46(5) of the Design Protection Act as being identical or similar to the design(s) below, which is/are subject(s) of selection. The applicant is hereby requested to select one of the claimed design and the design below, and to report the selection by a written opinion within the designated time limit.

2) Where there is no such report within the designated time limit, neither design may obtain a design registration under Article 46(2) of the same Act, since it will be deemed that no selection is made by the applicant.

However, respective designs may obtain design registrations under Article 35(1) of the same Act when one of these designs is selected as a Principal

Design and the other designs are amended to Related Designs indicating the selected design as the Principal Design.

- 3) Where there is an opinion concerning this request of selection or any amendment is desired, the applicant can submit a written opinion and/or amendment within the designated time limit (related provision: Article 63 of the Design Protection Act).

< 관련된 국제등록 또는 국내출원 >

- 국제등록번호:
- 국제등록일:
- 물품명칭 및 물품류:
- 국제등록명의인:

< International registration or application concerned >

- International Registration Number:
- International Registration date:
- Indication of Products / Class of the Locarno Classification:
- Name of the Holder:

협의 요구서

- 1) 귀하의 출원은 아래 협의대상 출원과 동일 또는 유사한 디자인으로 인정되어 디자인보호법 제46조 제5항에 따라 디자인등록을 받을 수 없습니다. 출원인은 하나의 출원디자인을 협의하여 의견서로 협의 내용을 지정기간 내에 신고하시기 바랍니다.
 - 2) 지정기간 내 신고가 없는 경우 협의를 하지 않은 것으로 보아 같은 법 제46조 제2항의 규정에 의하여 어느 출원디자인도 디자인등록을 받을 수 없습니다.
 - 3) 위의 협의요구에 대하여 의견이 있거나 보정이 필요한 경우에는 지정기간 내 의견서 또는 보정서를 제출하여 주시기 바랍니다. (관계법령: 디자인보호법 제 63조)
-
- 1) The claimed design may not obtain a design registration under Article 46(5) of the Design Protection Act as being identical or similar to the design(s) below, which is/are subject(s) of agreement with another applicant. The applicant is hereby requested to agree to select one of the claimed design and the design below with the applicant of the design below, and to report the agreement by a written opinion within the designated time limit.
 - 2) Where there is no such report within the designated time limit, neither design may obtain a design registration under Article 46(2) of the same Act, since it will be deemed that no agreement is made by the applicants.
 - 3) Where there is an opinion concerning this request of agreement or any amendment is desired, the applicant can submit a written opinion and/or amendment within the designated time limit (related provision: Article 63 of the Design Protection Act).

< 관련된 국제등록 또는 국내출원 >

- 국제등록번호:
- 국제등록일:
- 물품명칭 및 물품류:
- 국제등록명의인:

< International registration or application concerned >

- International Registration Number:
- International Registration date:
- Indication of Products / Class of the Locarno Classification:
- Name of the Holder:

보정각하결정서

< 보정각하 이유(Reason for dismissing an amendment) >

- 국제디자인 출원에서 도면의 전체를 삭제하는 것은 최초 출원의 요지를 변경하는 범위에 해당합니다. (디자인보호법 제48조 1항)
 - Cancelling all the reproductions in the international registration belongs to the scope of changing the gist of the original application under Article 48(1) of the Design Protection Act.

- 물품의 명칭을 변경함으로써 디자인의 요지가 변경되었습니다.
 - The gist and the identity of the claimed design has been changed by the amendment of changing the Indication of products.

- 이 보정에는 최초 출원에 포함되지 않은 새로운 디자인이 포함되었습니다.
 - A new subject matter that was not supported by the original application has been introduced to the claimed design by the amendment.

- ○○○(디자인의 대상이 되는 물품)의 형태(및 모양)의 일부를 삭제함으로써 디자인의 요지가 변경되었습니다.
 - The gist and identity of the claimed design has been changed by deleting some part of the form [shape or pattern] of ○○○ [product name related to the design].

- 이 보정에는 최초 출원에 포함되지 않은 새로운 디자인과 디자인 설명이 포함되었습니다. (디자인보호법 제48조1항)
 - A new subject matter that is not supported by the original application has been introduced to the claimed design and the description of the design (related provision: Article 48(1) of the Design Protection Act).

- 이 보정은 최초 출원과 보호받고자 하는 부분이 다릅니다. 최초 출원은 부분디자인으로 출원되었으나 전체디자인으로 보정되었습니다.
 - The portion seeking protection has been changed from the original application by the amendment. The application has been amended for a design of an entire product while having originally applied for a partial design.

- 최초 출원으로부터 이 출원디자인이 부분디자인에 해당하는지 여부를 확인할 수 없기 때문에 부분디자인으로의 보정은 인정되지 않습니다.
 - The amendment of the claimed design to a partial design is not accepted since it is not possible to determine from the original application whether the claimed design corresponds to a partial design.

- 색채를 변경함으로써 디자인의 요지가 변경되었습니다.
 - The gist and identity of the claimed design has been changed by the amendment of changing the color.

- 청구대상을 변경함으로써 디자인의 요지가 변경되었습니다.
 - The gist and identity of the claimed design has been changed by changing the subject of claim.

우선권 불인정 예고통지서

〈 불인정 이유(Reason which priority claim is not accepted) 〉

▪ 출원인 불일치 관련

- 우선권 주장의 출원인과 국제디자인등록출원의 출원인이 불일치합니다.

The applicant of the priority claim is not identical to the applicant of the international registration.

우선권 주장의 출원인 Applicant(s) of the priority claim	국제출원의 출원인 Applicant(s) of the international application
住友精化株式会社	SUMITOMO SEIKA CHEMICALS CO., LTD.
国立研究開発法人産業技術総合研究所	NATIONAL INSTITUTE OF ADVANCED INDUSTRIAL SCIENCE AND TECHNOLOGY
アイ・アンド・ピー株式会社	I&P CO., LTD.
学校法人静岡理科大学	

- 우선권 주장의 권리 승계인인 양수인과 국제디자인등록출원의 출원인이 불일치합니다

The assignee, who is successor of the priority claim, is not identical to the applicant of the international registration.

우선권 주장의 양수인 Assignee(s) of the priority claim	국제출원의 출원인 Applicant(s) of the International registration
ESPRO.INC.	BRUCE A. CONSTANTINE

▪ 우선권 주장 증명서류 관련

- 국제디자인등록출원의 출원인에 포함되어 있지 않은 창작자로부터 디자인등록을 받을 수 있는 권리를 정당하게 승계한 것으로 인정할 수 있는 증거가 없습니다.

The evidence to admit legitimate succession of the right to obtain a design registration from the creator who is not included in the applicant(s) of the international registration (DM/○○○○○○○ M○○) designating the Republic of Korea is not provided

- 우선권서류가 출원서 사본이 들어왔으며 이를 1국관청의 우선권 증명 서류의 복사본으로 보정해야 합니다.

The copy of the application, which has been submitted as the priority document, must be replaced with a copy of certified priority document of the first filed Office.

- 국제디자인등록출원서에 1국 출원 접수증과 외국출원을 위한 자격증이 첨부되었습니다. 우선권 주장을 인정되기 위해서는 우선권 증명서류가 제출되어야 합니다.

The “filing receipt” of the first filed Office and the “license for foreign filing” had been attached on the International application. However, the copy of certified priority document is required to approve the priority claim.

- 우선권 주장국가가 제출된 우선권 서류의 우선권주장국가와 일치하지 않습니다.

The first filed country of the priority is not identical with one indicated in the application for the international registration DM/○○○○○○○.

- 이 출원은 한국에 지정되었기 때문에 우선권의 자격이 없습니다. 디자인보호법은 국내 우선권을 인정하지 않습니다.

The international registration DM/○○○○○○○ designating the Republic of Korea cannot serve as the basis for claiming priority under Article 51 of the Design

Protection Act, since the domestic priority is not allowed under the Design Protection Act.

- 우선권이 국제등록일* 이후 경정을 통해 주장되었으므로 디자인보호법 제51조 제3항에 부합되지 않아 인정되지 않습니다.

The priority is claimed by the correction only after the international registration date* of the by international registration DM/○○○○○○○, and the priority claim is not approved under Article 51(3) of the Design Protection Act.

* 헤이그협정 제10조 제2항에 따른 국제등록일은 디자인보호법 제179조 제2항 따라 디자인등록출원일에 해당합니다.

The international registration date under Article 10(2) of the Hague Agreement shall be deemed as the application date of the design application under Article 179(2) of the Design Protection Act.

- 제출된 우선권서류에는 출원디자인과 관련한 도면, 출원인, 우선일이 기재되어 있지 않습니다.

The submitted priority document does not disclose the reproductions, the applicant, and the priority date, to confirm the relation with the claimed design.

- 이 우선권 주장은 국제디자인등록출원에 대한 조약당사국에서의 최초 출원에 해당하지 않으므로 인정되지 않습니다.

The priority claim is not approved since the application on which the priority claim is based is not is not the earliest application filed in a country that is a party to a treaty.

▪ 우선권 주장일 관련

- 제출된 우선권서류에는 출원 디자인과 관련한 도면과 우선일이 기재되어 있지 않습니다.

The submitted priority document does not disclose the reproductions and the priority date, to confirm the relation with the claimed design.

- 국제등록일(○○○○. ○○. ○○. 자)이 우선권 주장의 기초가 되는 최초 출원의 출원일(□□□□. □□. □□.)로부터 6개월이 경과하였습니다.

The priority period of 6 months of the application date ○○○○○ ○○, ○○○○ ○ [month day, year] of the original application on which the priority claim is based has lapsed at the time of international registration date □□□□ □□, □□□□ [month day, year].

▪ 동일성 인정 관련

- 제출된 우선권 서류에 출원디자인의 도면이 포함되지 않아 우선권 주장의 디자인이 국제등록디자인과 실질적으로 동일한 지 판단할 수 없습니다.

It cannot be determined whether the design of the priority claim is substantively identical with the design of International Registration (DM/095572) since no representation of the first filed design includes in the submitted document of priority.

It cannot be determined whether the design of the priority is substantially identical to the claimed design of the international registration DM/○○○○○○ since the submitted priority document does not include representations corresponding to the claimed design.

- 우선권 서류에 한 장의 도면만이 제출되어, 우선권 주장의 디자인이 국제등록디자인과 실질적으로 동일한 지 판단할 수 없습니다.

It cannot be determined whether the design of the priority is substantially identical to the claimed design ○○○ of the international registration DM/○○○○○○ since the submitted priority document includes only one representation.

- 우선권증명서류는 전체디자인인데, 우리나라에 부분디자인으로 출원한 경우에는 디자인의 동일성이 인정되지 않습니다.

Where the priority document is for a whole article and the International Registration is for a partial design, the designs in two documents are not identical.

Where the design of the priority is a design of an entire product and the design of the international registration is a partial design, the identity of design is not established between the two designs.

- 우선권증명서류는 부분디자인인데, 우리나라에 전체디자인으로 출원한 경우에는 디자인의 동일성이 인정되지 않습니다.

Where the design of the priority is a partial design and the design of the design No. ○○ of the international registration DM/○○○○○○○ is a design of an entire product, the identity of design is not established between the two designs.

- 제출된 우선권 주장 증명 서류 내 도면이 선명하지 않아 우선권 주장의 디자인이 국제디자인등록출원의 디자인과 실질적으로 동일한 지 판단할 수 없습니다.

It cannot be determined whether the design of the priority is substantially identical to the claimed design of the international registration DM/○○○○○○○ since the representations in the submitted priority document are blurred and boundary lines are not clear.

- 우선권 주장의 도면이 국제디자인등록출원의 디자인 도면과 동일하지 않습니다.

The representation of the design of the priority is not substantially identical to the representation of the design of the international registration.

The feature(s) of the design of the priority is not substantially identical to the feature(s) of the claimed design No. ○○ of the international design registration DM/○○○○○○○.

< Note >

우선권증명서류에 포함된 도면 중 참고도면에 해당하는 도면에 기재된 디자인을 우리나라에 출원한 경우에는 인정되지 않습니다.

The priority claimed for the design shown only in the reference view of the design is not admitted as legitimate claim for the priority.

- 이 국제디자인등록출원은 우선권 주장 서류에 포함된 두 개의 실시 예를 결합하여 하나의 출원에 포함한 것으로, 서로 동일한 것으로 인정되지 않습니다.

The claimed design of the international registration DM/○○○○○○○ is formed by combining two embodiments included in the design of the priority, and may not deemed identical to any of the embodiments.

- 이 국제디자인등록출원은 우선권 주장 서류에 포함된 여러 개의 실시 예를 결합하여 하나의 출원에 포함한 것으로, 서로 동일한 것으로 인정되지 않습니다.

The claimed design of the international registration DM/○○○○○○○ is formed by combining several embodiments included in the design of the priority, and may not deemed identical to any of the embodiments.

■ 우선일 미확정에 따른 심사보류

<보류이유(Reason to deter examination)>

국제등록일의 연기를 수반하는 하자에 의해 국제등록일이 연기됨(산업디자인의 국제 등록에 관한 헤이그협정의 제네바 개정협정 제5조 및 제10조)에 따라 우선권주장이 불인정된 건에 대해 행정심판이 계류 중입니다. 위 행정심판의 판단은 이 출원 디자인의 우선권주장의 인정 여부에 대한 판단과 직결되는 사항이므로, 위 행정심판의 심결이 확정될 때까지 이 출원 디자인에 대한 심사의 진행을 보류하는 것이 바람직 하다고 판단됩니다.

The administrative appeal is pending against the disapproval of the priority claim on the ground that the date of the international registration was postponed by an irregularity under Article 5(2) and Article 10(2) of the Geneva Act of the Hague Agreement concerning the international registration of industrial designs. The examination of the claimed design will be suspended until the decision of the administrative appeal becomes final, since the priority claim of the claimed design depends on the decision of the administrative appeal.

<관련 근거 규정 (Corresponding provisions)>

심사사무취급규정 제8조 제1항 제8호 기타 심사의 보류 또는 연기가 필요하다고 인정되는 경우

Article 8(1)(viii) of the Examination and Office Management Regulations on International Registration designating the Republic of Korea

When necessary to suspend or postpone the examination under other reasons

■ **우선권 불인정 확정**

- 우선권 주장 불인정 이유 (The reason to disapprove priority claim)
: 지정기간 내 우선권주장 서류 미제출로 우선권 불인정 확정

The examiner has decided the disapproval of the claim of priority since a document evidencing the priority has not been received by the KIPO within the designated time limit.

The claim of priority is not approved since no document evidencing the priority has been submitted to the KIPO within the designated time limit.

신규성의제 불인정 예고통지서

< 불인정 이유(Reason not to be accepted) >

- 신규성상실 예외주장 서류에 기재된 최초 공개일이 국제출원일 12개월 이내가 아닙니다.

The earliest date of being publicly known or worked indicated on the evidentiary document for exception to lack of novelty is not within 12 months prior to the international application date.

- 공보에 의한 공개는 신규성 상실 예외주장을 할 수 없습니다. (디자인보호법 제36조 제1항)

Becoming known to the public by an official Gazette cannot serve as a basis for claiming the exception to lack of novelty [under Article 36(1) of the Design Protection Act].

- ○○○○년 ○○월 ○○일 국제출원의 경정을 통해 신규성예외주장 서류가 추후 제출될 것이라는 내용의 서류를 접수하였으나 관련된 서류의 제출이 없습니다.

It was notified that an evidentiary document for exception to lack of novelty would be provided later, according to the correction on September 28, 2016. However, no supporting document has been submitted at KIPO.

While a document to the effect that an evidentiary document for the exception to lack of novelty will be provided later was submitted by the correction on ○○○○○○ ○○, ○○○○ [month day, year], no such evidentiary document has been received by the KIPO .

- ANNEX II에 신규성상실 예외주장 서류는 추후 제출될 것이라는 내용의 서류를 첨부하였으나 관련된 서류의 제출이 없습니다.

While a document to the effect that an evidentiary document for the exception to lack of novelty will be provided later was attached to the ANNEX II, no such evidentiary document has been received by the KIPO.

- 지정기한(○○○○. ○○. ○○.)내 신규성의제 불인정 예고 통지에 대한 의견서가 제출되지 않았습니다.

No written opinion on the notification of provisional disapproval of exception to loss of novelty is submitted within the designated time limit [of ○○○○○ ○○, ○○○○ [month day, year]].

- 디자인이 법률이나 조약에 따라 국내 또는 국외에서 출원공개 또는 등록공고가 된 경우에는 신규성상실 예외를 주장할 수 없음

The design of an application or registration published in this or a foreign country in accordance with a law or a treaty cannot serve as the basis for claiming the exception to lack of novelty.

기 타

1. 디자인보호법 제55조(정보 제공)에 따른 정보의 활용 여부 통지서

가. 제공된 정보가 채택되어 출원이 거절결정된 경우 (55-0111)

귀하가 20○○년 ○○월 ○○일에 이 국제디자인등록출원 디자인에 대하여 디자인 등록이 될 수 없다는 취지의 정보를 제공한 바 있으며, 귀하가 제공한 정보에 의하여 이 출원이 거절결정 되었음을 알려드립니다.

The information furnished on ○○○○○○ ○○, ○○○○ [month day, year] to the effect that the protection of the international registration DM/○○○○○○○ should not be granted for the claimed design has been considered. Please be informed that the application for the claimed design has been rejected under the decision of refusal based on the furnished information.

나. 제공된 정보가 채택되지 않았으나, 출원이 다른 거절이유로 거절결정된 경우 (55-0211)

귀하가 20○○년 ○○월 ○○일에 이 디자인등록출원 디자인에 대하여 디자인등록이 될 수 없다는 취지의 정보를 제공한 바 있는데, 귀하가 제공한 정보가 채택되지 않았으나 다른 거절이유에 의하여 이 출원이 거절결정되었음을 알려드립니다.

The information furnished on ○○○○○○ ○○, ○○○○ [month day, year] to the effect that the protection of the international registration DM/○○○○○○○ should not be granted for the claimed design has been considered,. Please be informed that, although the furnished information was not admitted, the application for the claimed design has been rejected under the decision of refusal by another ground of refusal.

다. 제공된 정보가 채택되지 않고 출원이 등록결정된 경우 (55-0221)

귀하가 20○○년 ○○월 ○○일에 이 국제디자인등록출원 디자인에 대하여 디자인 등록이 될 수 없다는 취지의 정보를 제공한 바 있으나, 귀하가 제공한 정보가 채택되지 아니하여 이 출원이 등록결정되었음을 알려드립니다.

The information furnished on ○○○○○○ ○○, ○○○○ [month day, year] to the effect that the protection of the international registration DM/○○○○○○○ should not be granted for the claimed design has been considered. Please be informed that the furnished information was not admitted and the application has been granted under the decision of grant.

참 고

1. 디자인보호법 제173조(국제출원)

특허청을 통한 국제출원 = 헤이그협정에 따른 국제등록을 위해 특허청을 통한 국제출원

국제등록 = 헤이그협정에 따른 국제등록

2. 디자인보호법 제175조(국제출원의 절차)

지정국 = 디자인을 보호받으려는 국가

3. 디자인보호법 제177조(기재사항의 확인 등)

국제출원인 = (이 조에서) 특허청을 통한 국제출원을 한 자

4. 디자인보호법 제179조(국제디자인등록출원)

국제디자인등록출원 = 헤이그협정에 따른 국제등록으로서 대한민국을 지정국으로
지정한 국제등록

디자인등록출원일 = 국제등록일

디자인등록출원인 = 국제등록명의인

5. 디자인보호법 제183조(국제등록의 소멸로 인한 국제디자인등록출원 또는 국제등록디자인권의 취하 등)

국제등록디자인권 = 국제디자인등록출원인이 디자인보호법 제198조 제2항에 따라
국내에서 설정등록을 받은 디자인

6. 디자인보호법 제185조(국제등록공개의 연기가 신청된 국제디자인등록출원의 열람 등)

국제디자인등록출원인 = 국제디자인출원을 한 자

7. 용어 참고

- 디자인보호법(법제처)

<http://www.law.go.kr/lsSc.do?tabMenuId=tab18&query=%EB%94%94%EC%9E%90%EC%9D%B8%EB%B3%B4%ED%98%B8#undefined>

- 상표법(법제처)

<http://www.law.go.kr/lsSc.do?menuId=1&subMenuId=15&query=%EC%83%81%ED%91%9C%EB%B2%95#undefined>

- 상표디자인심사사무취급규정(법제처)

<http://www.law.go.kr/admRulInfoP.do?admRulSeq=2100000117474>

- 국제디자인등록출원 심사사무취급규정(법제처)

<http://www.law.go.kr/admRulSc.do?menuId=5&query=%EA%B5%AD%EC%A0%9C%EB%94%94%EC%9E%90%EC%9D%B8>

- 디자인보호법(영문) 한국법제연구원 법령번역센터

https://elaw.klri.re.kr/kor_service/lawView.do?hseq=48547&lang=ENG

- 상표법(영문) 한국법제연구원 법령번역센터

https://elaw.klri.re.kr/kor_service/lawView.do?hseq=48682&lang=ENG

8. 자주 사용되는 단어

No.	국문	영문
1	- 아 래 -	- BELOW -
2	1국관청	first filed Office
3	2 이상의 디자인	more than one design
4	가장 먼저 출원된 디자인	earliest filed design
5	거래	trade/transaction
6	거의 그대로 나타낸 정도에 불과	almost a mere simulation
	거의 그대로 표현	
	거의 그대로 표현한 정도	
7	거절	refuse/reject
8	거절결정	decision of refusal
9	거절이유	ground of refusal
10	거절통지	notification of refusal
11	거절통지일	the date of the notification of refusal
12	건조물 / 건축물	building
13	결합	combination
14	결합된 상태	assembled state
15	경량재	lightweight material
16	경정	correction
17	공개일	Date of publication
18	공보	Gazette, official Gazette
19	공업상 이용할 수 있는 디자인	industrially applicable design
20	공업적 생산방법	industrial manufacturing method
21	공연히 실시된	publicly worked
22	공유	jointly owned
23	공유자	joint owner
24	공중이 이용할 수 있게 된	became available to the public

No.	국문	영문
25	공지	publicly known
26	공지되었거나 공연히 실시된	publicly known or publicly worked
27	공지디자인	existing design
28	공통규칙	Common Regulations
29	공통적인 특징	common feature
30	관련디자인	Related Design
31	관련디자인등록출원	Related Design application
32	광 / 열	light, heat
33	구성각편	component part
34	구성요소	element
35	구체적으로 특정	specifically identify
36	구체적인 물품	particular product
37	국내 대리인	an attorney who is licensed to practice law in the Republic of Korea
38	국내 또는 국외에서	in this or a foreign country
39	국내 우선권	domestic priority
40	국내외에서	in this or a foreign country
41	국제등록	international registration
42	국제등록디자인	the design of the international registration
43	국제등록일	international registration date
44	국제디자인등록번호	international registration DM/○○○○○○○
45	국제디자인등록출원	용어통일필요 international registration designating the Republic Of Korea
46	국제출원 > 국제디자인등록출원	
47	국제출원등록 > 국제디자인등록출원	
48	국제출원서	international application

No.	국문	영문
49	국제출원일	international application date
50	권리 요구부	claimed feature
51	권리불요구	disclaim
52	권리불요구 부분	disclaimed portion
53	권리요구부분	the scope of the claimed design
54	권리자	holder
55	그 출원 전에 반포된	distributed prior to the applicate date
56	그 출원 전에 출원된	filed on ... prior to the date of this application
57	그래픽 이미지	graphic image
58	글자꼴	character
59	글자체	typeface
60	글자체 디자인	typeface design
61	글자체의 모양, 색채 또는 이들의 결합	a pattern, color, or their combination of the typeface
62	기능	function
63	기본디자인	Principal Design
64	기본적으로 동일	basically the same as
65	너무 사소한/ 너무 사소한 정도	very trivial
66	널리 알려진 / 널리 알려진 주지의	well-known
67	널리 알려진 형상	well-known form/shape
68	느낌	impression
69	다량으로 생산	mass-production
70	단독 디자인	standalone design
71	단독의 디자인등록출원	standalone design application
72	단순하게 변형하는 것/ 단순하게 변형하는 정도	simple modification
73	대중에게 공개되거나 사용되어 온	has been publicly known or worked as of ~

No.	국문	영문
74	대중에게 이미 공개되거나 사용되어 온	has been already publicly known or worked as of ~
75	도메인네임	domain name
76	도면	reproduction/representation/drawing/Fig.
77	도형	figure
78	독립성이 있는 구체적인 물품	independent and specific product
79	독립적인 물품	object of independent trade
80	독립하여 거래의 대상이 될 수 없는	not an object of independent trade
81	동심원	concentric circle
82	동일 또는 유사한 디자인	identical or similar design
83	동일 및 유사 / 동일하거나 유사	identical and similar
84	동일한 디자인	identical design
85	동적 화상디자인	animated GUI, transitional GUI
86	둘 이상의 형상~	two or more shapes, ~
87	등록결정	the decision of grant
88	등록공고	registration published
89	등록받고자 하는	seeking registration
90	등록받고자 하는 대상	the substance seeking registration
91	등록받고자 하는 부분	the portion seeking registration
92	등록받을 수 없습니다	may not obtain a design registration
93	등록여부 결정	the decision of grant or refusal
94	디자인 등록	design registration
95	디자인 보호를 받을 수 없습니다	may not obtain design protection
96	디자인권	design right
97	디자인권자/ 등록 명의인	holder
98	디자인등록을 받을 수 있는 권리	the right to obtain a design registration

No.	국문	영문
99	디자인등록출원	design application
100	디자인등록출원 제	application No.
101	디자인등록출원디자인	claimed design
102	디자인등록출원인	applicant
103	디자인번호	design No.
104	디자인보호	design protection
105	디자인보호법	the Design Protection Act
106	디자인의 대상이 되는 물품	the product that is the object of the design
107	디자인의 설명	the description of the design
	디자인의 설명란	
108	디자인의 요건	the requirements of a design
109	매우 자명한	very obvious
110	명확하게 이해	clearly understood
111	명확하게 특정	clearly specified
112	명확하게 파악	clearly grasped
113	모노톤	monotone
114	모양	pattern
115	모양, 색채 또는 이들의 결합	a pattern, color, or their combination
116	모양선	patterning line
117	물품	product
118	물품류	class
119	물품류 구분	classification of products
120	물품명	name of the product
121	물품의 명칭	indication of products
122	물품의 부분/일부/일부분	part/portion of a product
123	물품의 부분디자인	partial design of a product

No.	국문	영문
124	물품의 정의	definition of product
125	미감	aesthetic impression
126	미적 처리	aesthetic treatment
127	반복 생산할 수 없는 것	not capable of mass-production
128	법률	law
129	변형	modification
130	보류	suspend
131	보정서	amendment
132	보호 부여에 관한 결정	a decision regarding the grant of protection
133	보호받고자 하는 부분	the portion seeking protection
134	복수디자인등록출원	multiple design application
135	본문	main text
136	본연의 형상	intrinsic form
137	본원 디자인	the claimed design
138	부분디자인	partial design
139	부품	component
140	분상물	powder
141	불투명한	opaque
142	분할	divide
143	분해사시도	exploded perspective view
144	비영리법인	non-profit legal entity
145	비채색부	uncolored portion
146	빌딩	building
147	사소한	trivial
148	사용상태	state of use
149	삭제	remove/delete/cancel

No.	국문	영문
150	산업통상자원부령	the Ordinance of the Ministry of Industry
151	삼차원	three-dimension
152	삼차원의	three-dimensional
153	색상	color
154	색상의 조합	combination of colors
155	색채	color
156	생략	left out
157	선출원	earlier application
158	선출원 디자인	earlier filed design
159	선택대상	subject of selection
160	선택요구	request of selection
161	선행 디자인	prior design
162	설명 보조선	explanatory line
163	성 명:	Name:
164	소멸	expire
165	수직	vertical
166	수평	horizontal
167	순수미술	pure art
168	승계	succession
169	승계인	successor
170	시계 문자반	clock dial
171	시행규칙	Implementing Regulations
172	신고	report
173	신규사항	new matter
174	신규성 상실 예외	exception to lack of novelty
175	신규성 상실의 예외 주장	claim the exception to lack of novelty

No.	국문	영문
176	신규성의제	exception to lack of novelty
177	신규성의제 불인정 예고	provisional disapproval of exception to loss of novelty
178	신규성의제 불인정 예고 통지	the notification of provisional disapproval of exception to loss of novelty
179	신규한 목적이 적용된 것일지라도	even if the form of ~ is adapted for a new purpose
180	실루엣	silhouette
181	실선	solid line
182	실시 예	embodiment
183	실질적으로 동일	substantially identical
184	실체적인 물품	tangible product
185	심미성	aesthetic impression
186	심사	examination
187	양산될 가능성이 희박	unlikely to be mass-produced
188	양수인	assignee
189	연장신청	a request for the extension of time
190	오직 하나의 디자인	a single design
191	요건	requirement
192	요지	gist
193	우선권	priority
194	우선권 서류	priority document
195	우선권 주장	priority claim
196	우선권 주장 서류	copy of certified priority document
197	우선권 증명서류	priority document
198	우선일	priority date
199	움직이는 물품	motion product

No.	국문	영문
200	움직임	motion
201	원래의 형상	original form
202	웹사이트	website
203	유명 건조물	famous building
204	유명 저작물	famous copyright work
205	유명한 경치	famous landscape
206	유사	similar
207	유사물품	similar product
208	유사한 디자인	similar design
209	육안	human eye
210	음영	shading
211	음영선	shading line
212	의견서	a written opinion
213	의견서 및 보정서	a written opinion and/or an amendment
214	의견이 있거나 보정이 필요한 경우에는	Where there is an opinion concerning this order of agreement or any amendment is desired,
215	이 디자인이 속하는 분야에서 통상의 지식을 가진 자	a designer skilled in the art
216	이 출원	this application/the application
217	인용 디자인	cited design
218	인터넷 주소	internet address
219	인테리어	get-up
220	일반적인 거래환경	the common practices of transaction
221	일시적 형태	a temporary form
222	일정성	uniformity
223	일정한 형상	specific shape
224	입상물	particles

No.	국문	영문
225	자명 / 자명한	obvious
226	자연물	natural object
227	잘 알려진 / 잘 알려진 주지의	well-known
228	장식	ornamentation
229	저명한 상표	famous mark
230	저작물	copyright work
231	전기통신회선	electronic communication network
232	전용실시권	exclusive license
233	전체 물품	entire product
234	전체 물품의 명칭	name of the entire product
235	전체디자인	design of the/an entire product
236	전체적인 형상	overall form
237	정당하게 승계	legitimately success
238	정당한 승계인	legitimate successor
239	제출된 도면	submitted drawings
240	조립식 구조	prefabricated structure
241	조약	treaty
242	조잡한	crude
243	주 소:	Address:
244	주소	address/domicile
245	주지의	well-known
246	주지의 디자인	well-known design
247	중요한 디자인특징	a predominant feature
248	증거	evidence
249	지정기간 / 지정기한	designated time limit
250	참고도 / 참고도면	reference view

No.	국문	영문
251	창작단위 / 창작의 단위	a unit of creation
252	창작자	creator
253	채색	color
254	채색부	colored portion
255	청구대상	the subject of claim
256	최선의 디자인출원	earliest filed design
257	최초 공개일	the earliest date of being publicly known or worked
258	최초 출원	original application
259	최초 출원의 요지	gist of the original application
260	출원공개	publication of an application
261	출원디자인	claimed design
262	출원분할	divide
263	출원서	application
264	출원인	applicant
265	출원일	application date
266	취하	withdrawn
267	타인의 업무에 관계되는	related to business of another person
268	통상적으로 거래되는 물품	product under a normal trade
269	통일성	unity
270	투명	transparent
271	특허심판원	the Intellectual Property Trial and Appeal Board
272	특허청	the Korean Intellectual Property Office
273	파선	broken line
274	파악	grasp
275	패턴	pattern
276	포기	abandon

No.	국문	영문
277	표준화된 규격	standardized specification
278	표현	represent
279	한 벌의	a set of
280	한 벌의 글자꼴	a set of characters
281	한 벌의 물품	a set of items
282	한국 특허청	the Korean Intellectual Property Office
283	합성물	aggregated matter
284	합성물의 구성각편	a component part of an aggregated matter
285	행정심판	administrative appeal
286	헤이그 협정	Hague Agreement
287	헤이그 협정의 공통규칙	the Common Regulations of the Hague Agreement
288	현재 출원	the present application
289	협의요구	request of agreement
290	형상	shape
291	형상, 모양, 색채 또는 이들의 결합	a shape, pattern, color, or their combination
292	형태	form
293	호환성	compatibility
294	혼동	confusion
295	화살표	arrow
296	화상디자인	GUI (Graphical User Interface)

9. 단어선택의 기준

용어	비고
도면	<p>도면을 칭하는 다양한 표현: reproduction/ representation/ drawing/ Fig/ view</p> <hr/> <p>drawing 선도 (ex. the submitted drawing)</p> <hr/> <p>Figure ○○ 도 ○○ (ex. Fig. ○○, Figs. ○○ and □□)</p> <hr/> <p>view 특정방향의 도면 (ex. front view, perspective)</p> <hr/> <p>reproduction 견본을 제외한 재현물 (cf. 견본 specimen) [Hague Guide 5.16] ... it is permissible ... to substitute reproductions by specimens [Hague Common Regulations, Rule 7(3)(v)] ... the number of reproductions or specimens of the industrial designs ...</p> <hr/> <p>representation vs reproduction 일반적인 도면을 말하는 경우는 둘 다 가능 출원의 필수요소로 도면을 말할 때는 representation 견본을 제외한 요건에 대해서는 reproduction</p>
보정	<p>출원의 경우는 convert, 디자인의 경우는 amend</p> <hr/> <ul style="list-style-type: none"> ■ When the present application is converted to a standalone design application~ ■ When the claimed design is amended to a standalone design~
제33조제1항 본문	<p>main text로 통일하여 사용: main text, main sentence, main paragraph, main part 검토결과 main text의 사용빈도가 높음</p>
부분	<p>part vs portion</p> <hr/> <ul style="list-style-type: none"> ■ Part는 분리 가능한 특정 부분을 가리킬 때 사용가능 부품을 지칭할 때 적합 ■ portion 양적 부분의 할당된 몫에 사용가능 ■ 도면의 일부분을 가리킬 때에는 두 단어 다 혼용 가능함

용어	비고
등록받고자 하는 부분	the portion seeking registration <hr/> 부품과의 혼동을 막기 위해 the portion이 적합함
형상 / 형태	shape vs form <hr/> <ul style="list-style-type: none"> ■ shape 형상 ■ form 형태(= 형상, 모양, 색채 또는 이들의 결합) ■ 형상과 형태를 구분해서 사용하기를 추천
표현(or 특정) 되지 않음	not represented vs not specified <hr/> <ul style="list-style-type: none"> ■ The portion seeking registration is not clearly represented. ■ The portion seeking registration is not clearly specified. ■ 등록받고자 하는 부분의 “도시”가 불명확하면 not clearly represented, “특정”이 불명확하면 not clearly specified
한국특허청	KIPO (Korean Intellectual Property Office) <hr/> 서류의 헤드라인에는 “Korean Intellectual Property Office” 문장 내에서 사용할 때는 정관사 the를 사용 ex. by the KIPO, the Korean Intellectual Property Office
좌우측 형상	left and right features <hr/> <ul style="list-style-type: none"> ■ right feature가 ‘올바른 특징’이라고 읽혀질 수 있으므로 단독으로 사용할 때에는 right-side feature라고 기재 ■ ‘양측’의 의미일 때 both sides가 평면+저면을 의미할 수도 있으므로 분명하게 방향을 지시하여 left and right features가 적합
삭제	cancel, remove, delete <hr/> <ul style="list-style-type: none"> ■ cancel 도면 삭제 ■ remove, delete 도면 내 선 삭제

용어	비고
~로 볼 수 없다	<p>일관된 문장보다는 상황에 따라 기재되는 것이 바람직 다만, 본문에서는 격식이 있는 문장으로 사용하고 설명에서는 쉽게 읽힐 수 있도록 기재하는 것을 추천함</p> <hr/> <ul style="list-style-type: none"> ■ is deemed as (to be) ~ ex. It is deemed that~ (으로 판단됩니다.) ■ is regarded as ~ / is not regarded as ~ ex. The claimed design is regarded as more than one design. ■ is considered as ~ / is not
대/소문자	<p>원칙은 소문자로 기재 ex. international application, international registration, decision of refusal, decision of grant, registration No., application No.</p> <hr/> <p>기본디자인/ 관련디자인은 제도와 관련된 고유명사로 외국인의 혼동을 줄이기 위해 대문자 적용 ex. Principal Design, Related Design</p>
의견서/보정서	<p>“의견서 및/또는 보정서”는 상황에 따라 구분하는 것이 적함</p> <hr/> <p>the written opinion and/or amendment vs the written opinion and/or the amendment</p> <hr/> <p>a written opinion and/or amendment vs a written opinion and/or an amendment</p>

국제디자인심사 통지서 영문 예문집

Ⅰ 발 행 일 : 2020년 11월

Ⅰ 발 행 처 : 특허청 디자인심사정책과
(042) 481-8103

이용허락 유형	표시 마크	이용허락범위
[제4유형] 출처 표시		- 출처 표시 - 비상업적 이용만 가능 - 변형 등 2차적 저작물 작성 금지